

Milwaukee™

Nothing but **HEAVY DUTY.™**



M18 FCS66

User Manual

操作指南

操作指南

사용시 주의사항

คำสั่งเพิ่มเติม

Buku Petunjuk Pengguna



3



14



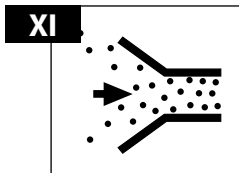
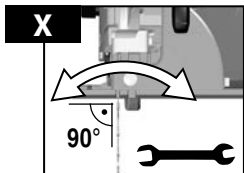
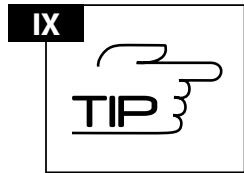
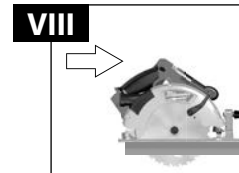
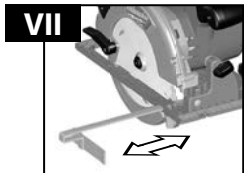
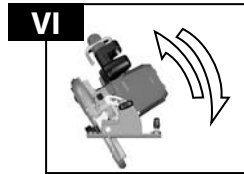
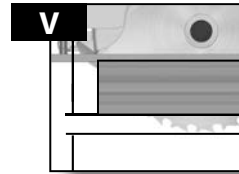
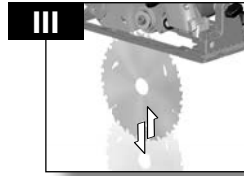
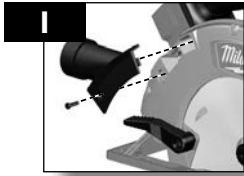

 Accessory

配件

附件

부속품

อุปกรณ์เสริม

Aksesori





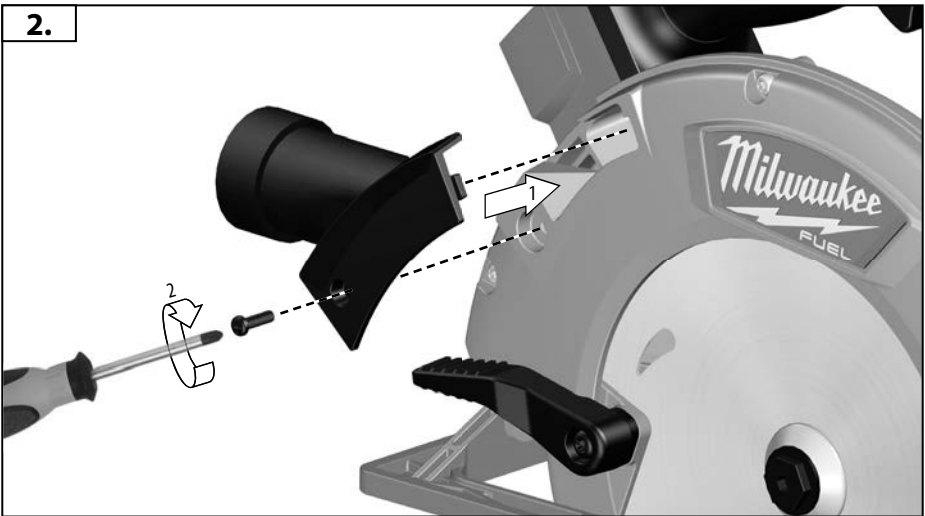
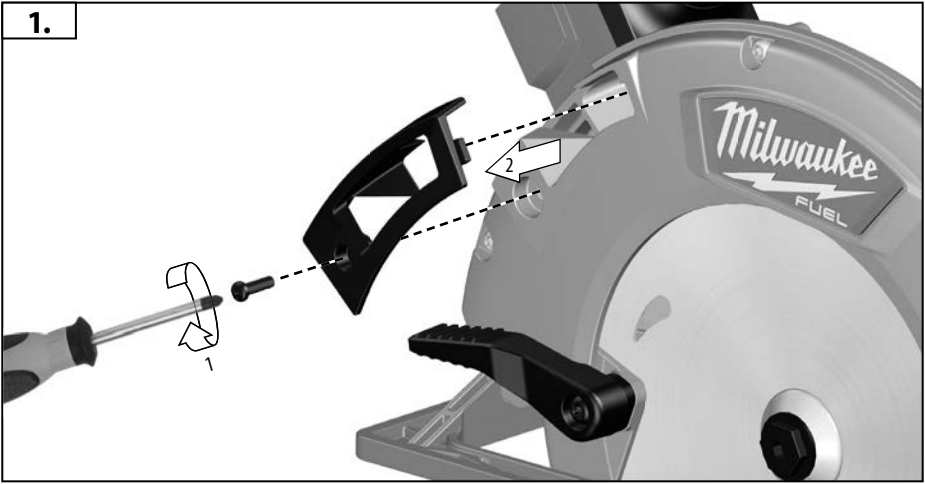
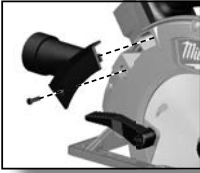

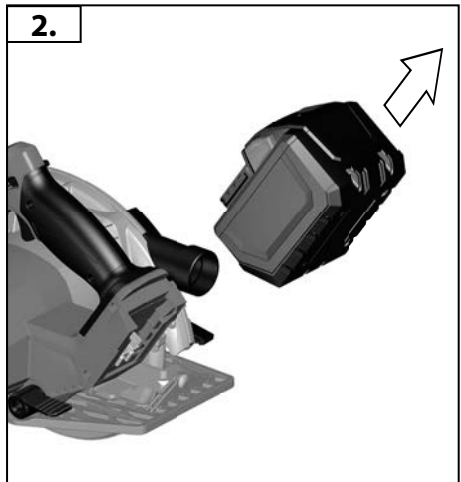
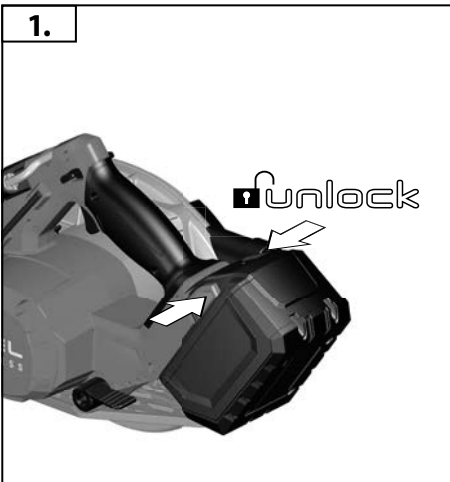
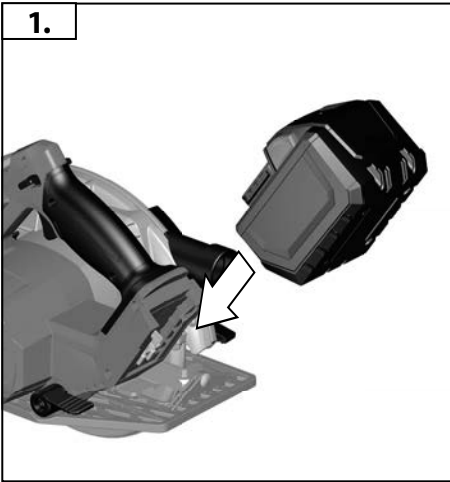

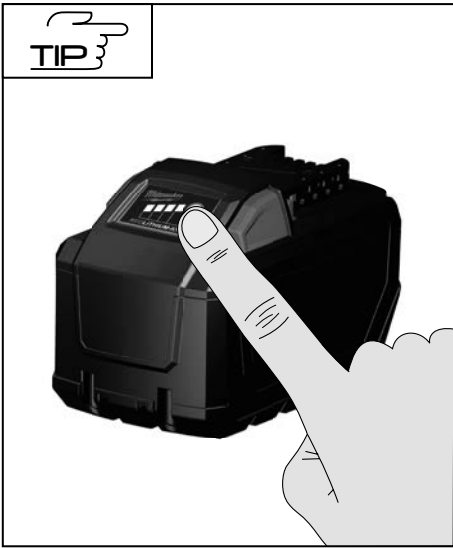

78-100 %		
55-77 %		
33-54 %		
10-32 %		
<10 %		



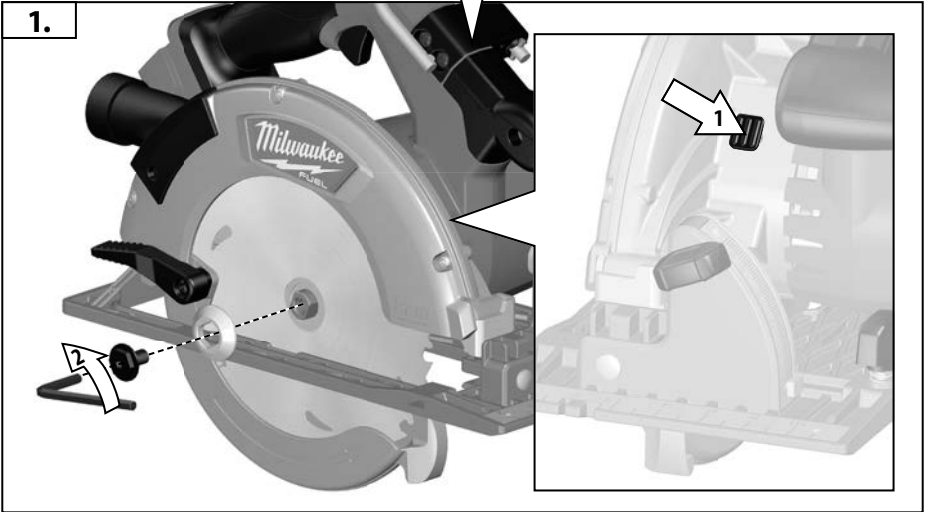
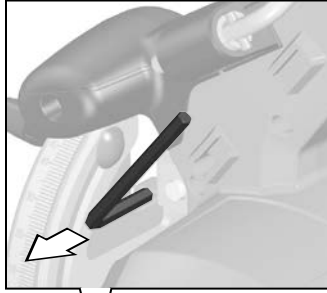
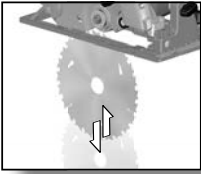

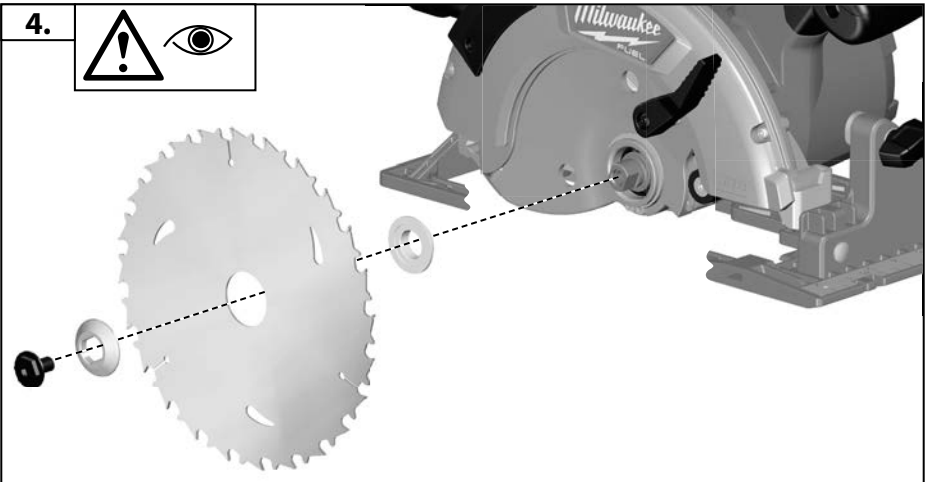
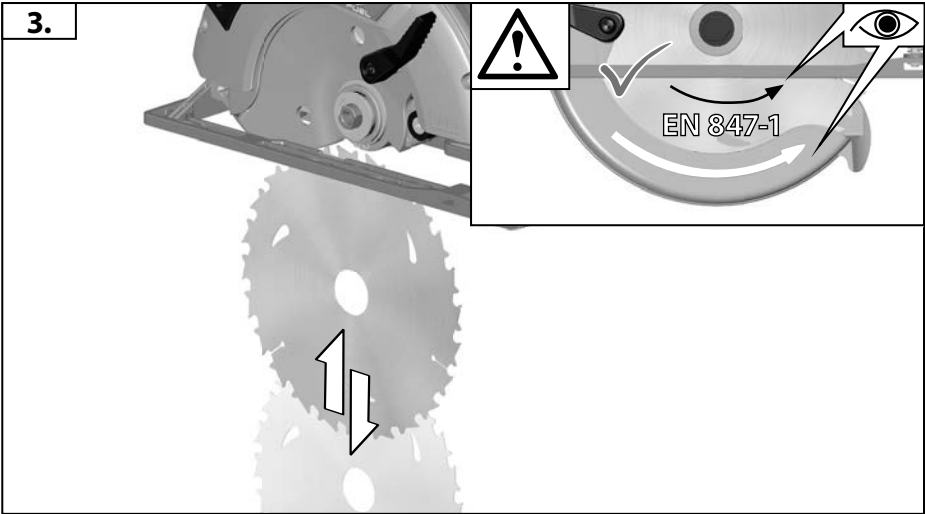
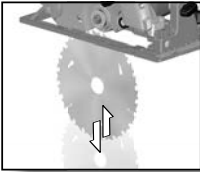

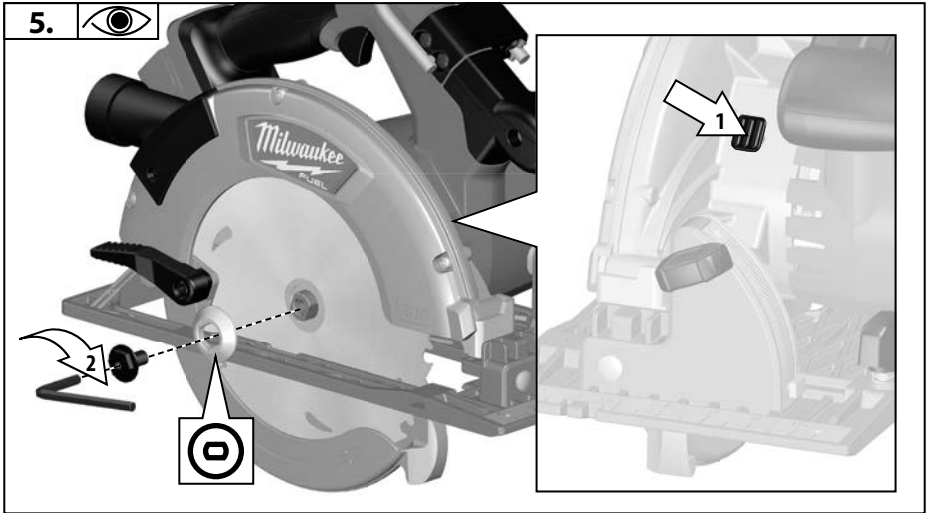
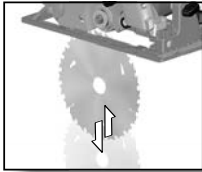

6. TEST

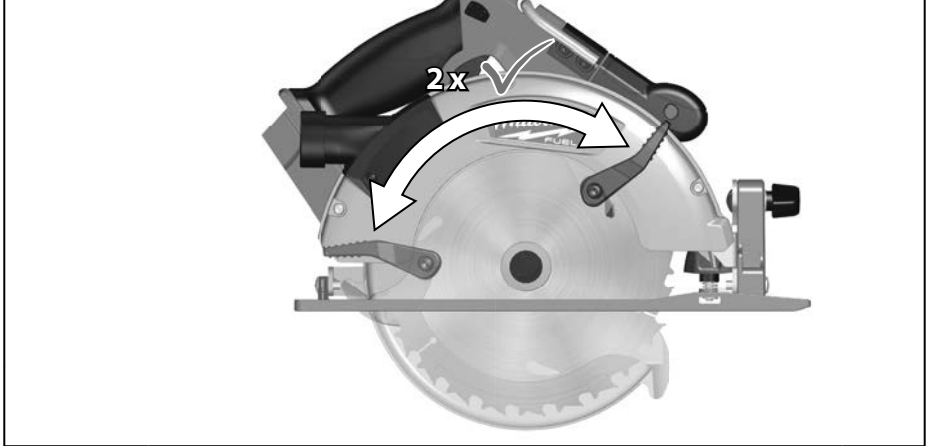



For safety reasons, this product is fitted with a switch lock, and the On-/Off switch cannot be locked in the "On" position.

基於安全理由，電動工具配有開關鎖，而且開/關鍵不能鎖定在開的位置。

基于安全理由，产品配有开关锁，而且开/关键不能锁定在开的位置。

안전 이유로, 이 전동 공구에는 잠금 스위치가 장착되어 있는데, "켜짐" 위치에서는 On/Off 스위치가 잠겨지지 않습니다.

เพื่อเหตุผลด้านความปลอดภัย เครื่องมือไฟฟ้านี้ได้รับการติดตั้งสวิตช์ล็อกและสวิตช์เปิด / ปิดไม่สามารถล็อกในตำแหน่ง "เปิด"

Untuk alasan keamanan, perkakas listrik ini dilengkapi dengan kunci sakelar dan sakelar On-/Off tidak dapat dikunci pada posisi "On".



START
STOP
IV

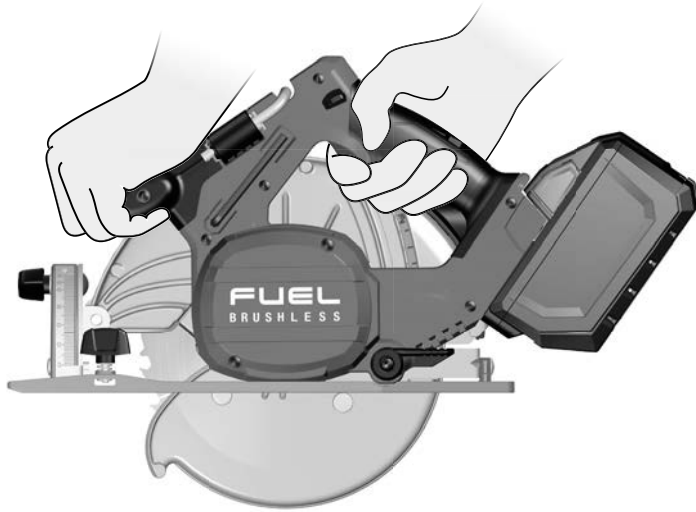

Insulated gripping surface

絕緣的夾持表面

絕緣的握持表面

절연 그립 표면

พื้นผิวจับกันความร้อน

Permukaan genggam berinsulasi

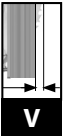
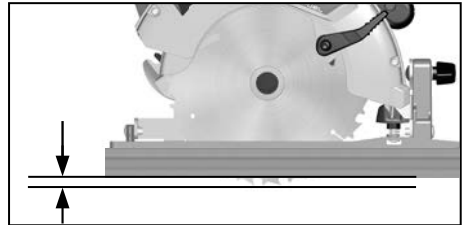
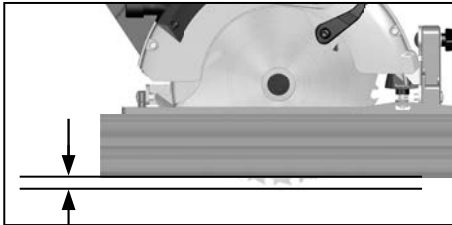
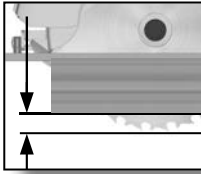

Adjust the cutting depth to the thickness of the workpiece. Less than a full tooth of the blade teeth should be visible below the workpiece.

根據工件的厚度調整切割深度。深度不得超過工件下方一個鋸齒的位置。

根据工件的厚度调整切割深度。深度不得超过工件下方一个锯齿的位置。

절단 깊이를 작업편 두께로 조절하십시오. 적어도 작업편 아래에서 블레이드 톱니의 일부가 보여야 합니다.

ปรับความลึกในการตัดตามความหนาของชิ้นงาน ความมองเห็นฟันใบมีดน้อยกว่าที่เห็นในชิ้นงาน

Sesuaikan kedalaman pemotongan dengan ketebalan benda kerja. Bilah gergaji penuh harus terlihat di bawah benda kerja, kurang dari satu mata gergaji penuh.

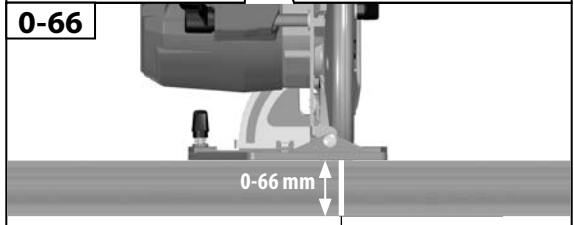
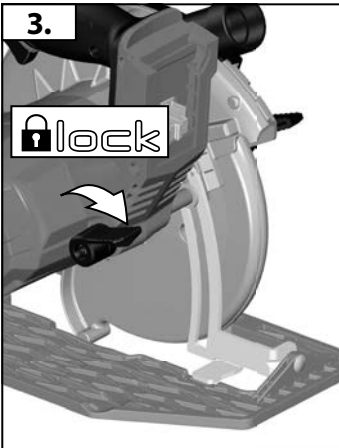
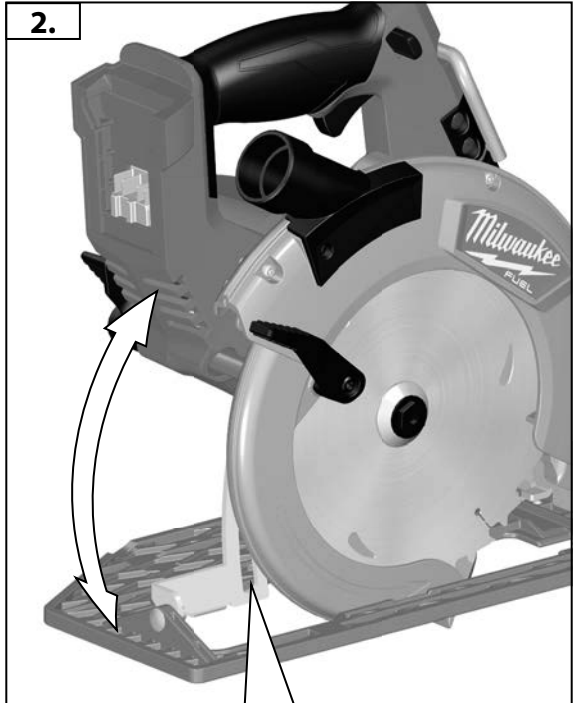
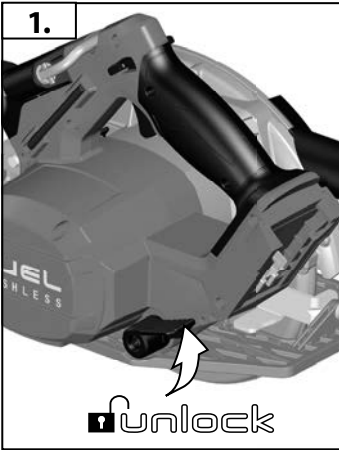
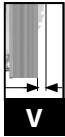
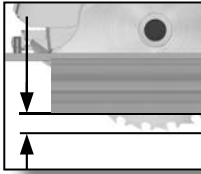

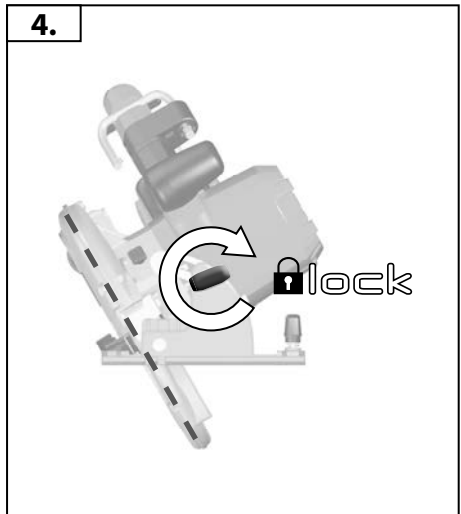
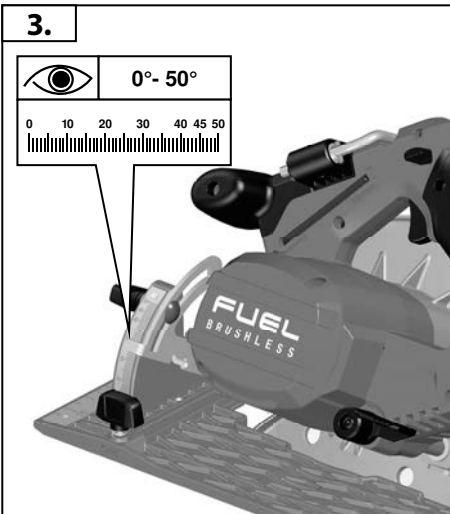
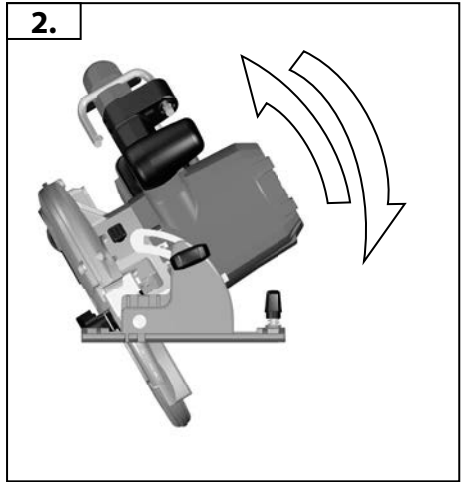
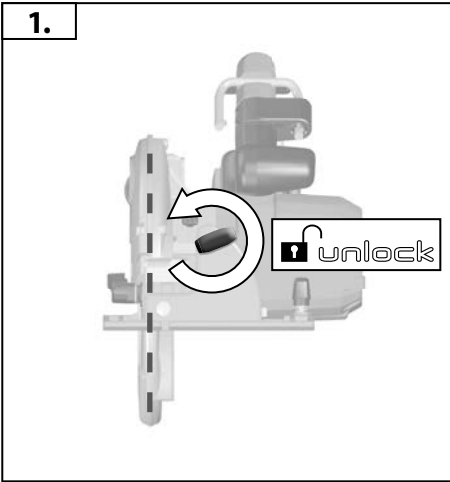
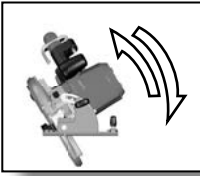

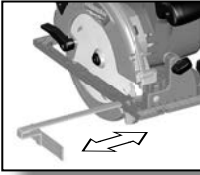

VII

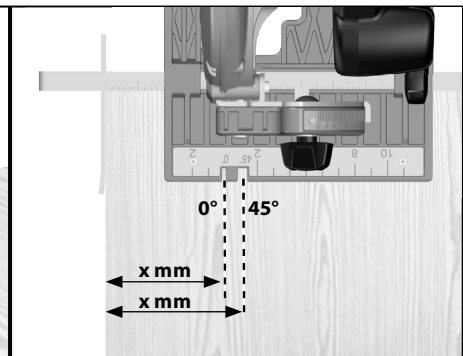
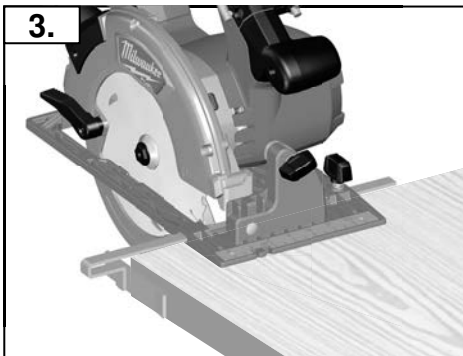
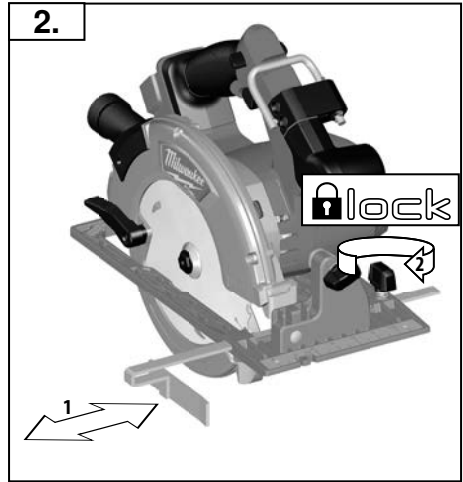
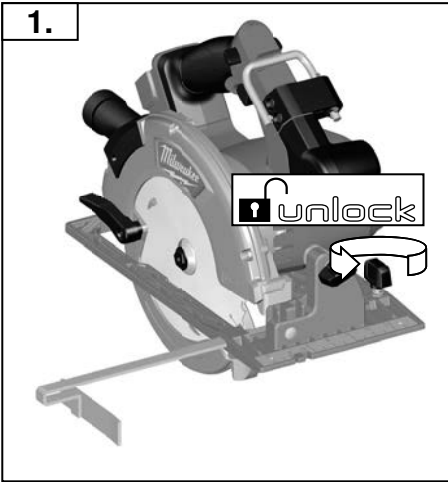

Carry out a test cut.

進行測試。

进行测试。

시험 절단을 수행하십시오.

ดำเนินการทดสอบการตัด

Lakukan tes pemotongan

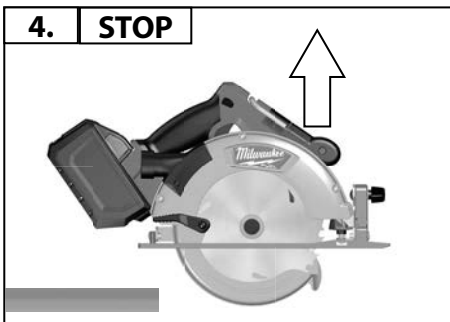
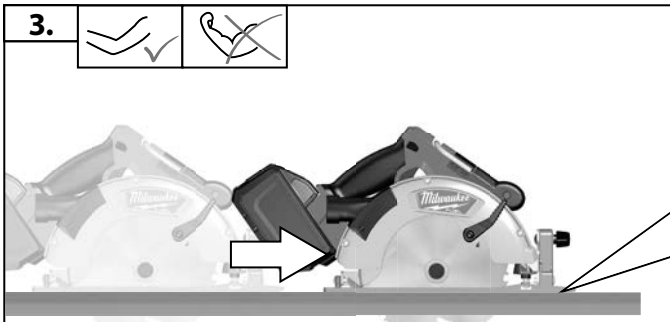
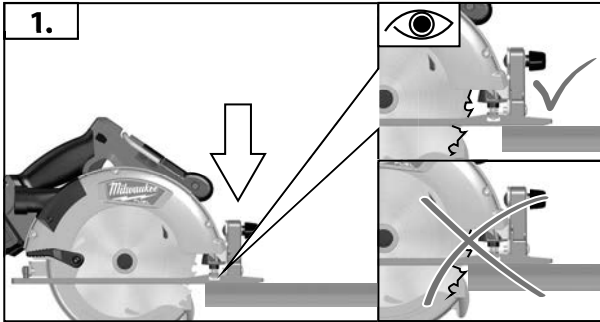
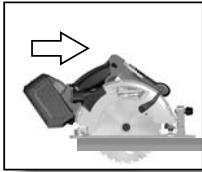

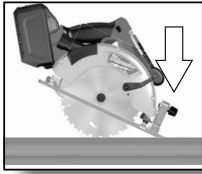

VIII

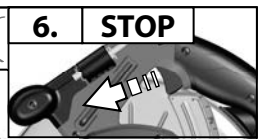
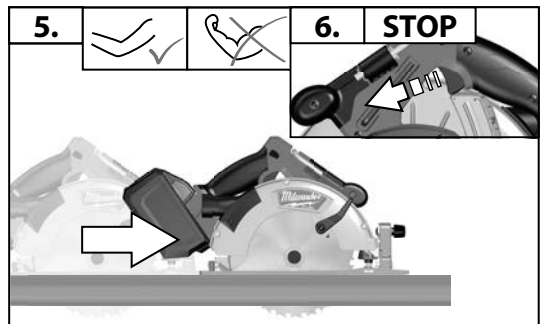
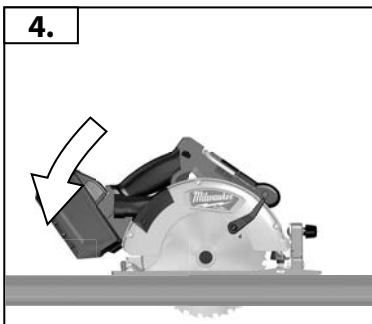
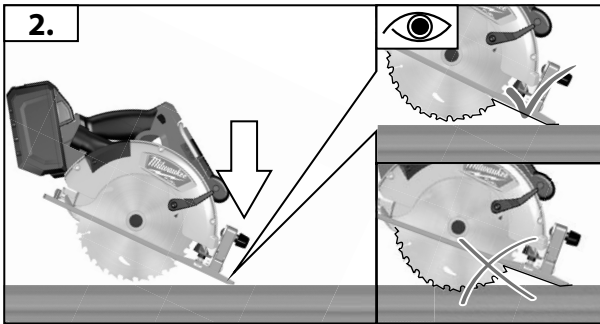
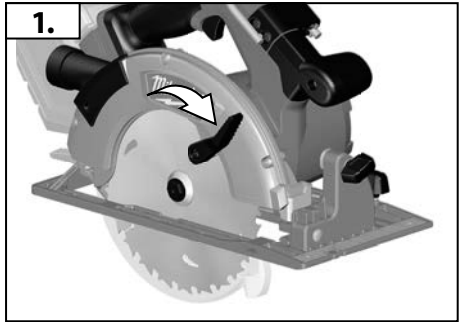
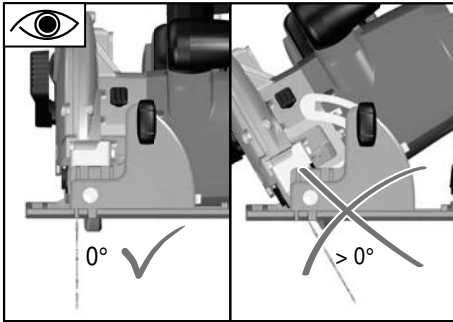

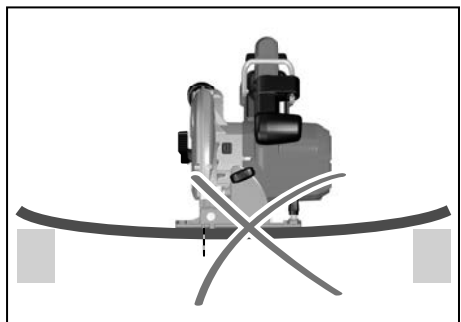
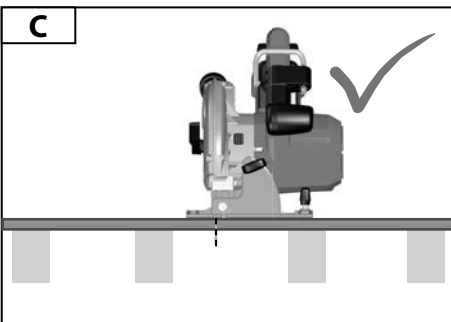
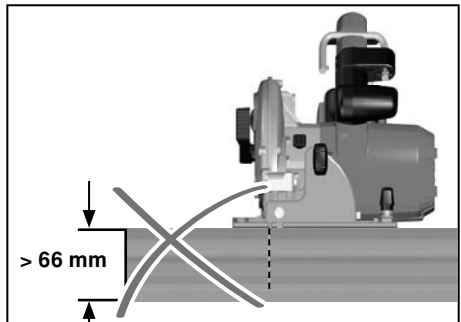
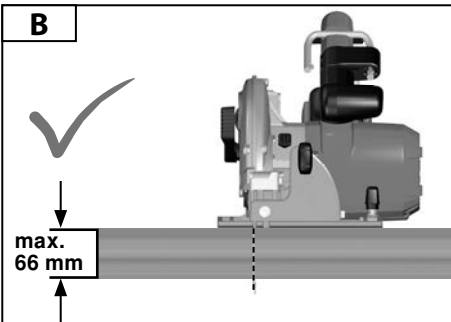
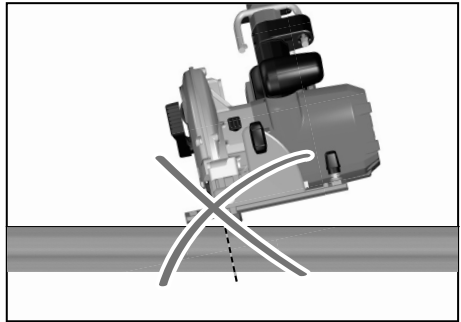
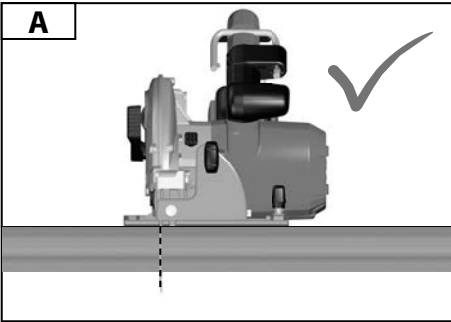
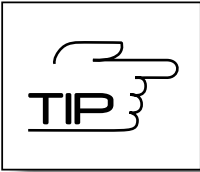

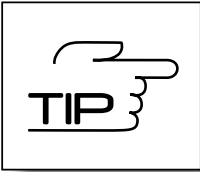

TIP
IX

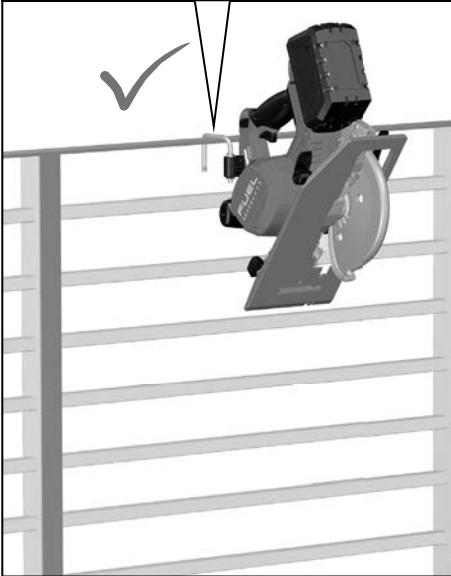
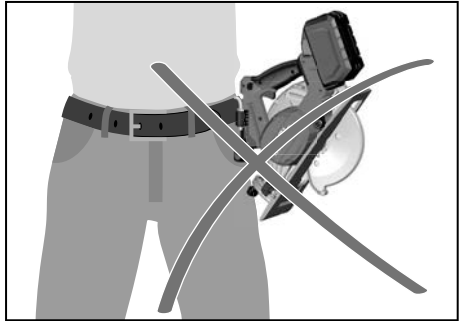
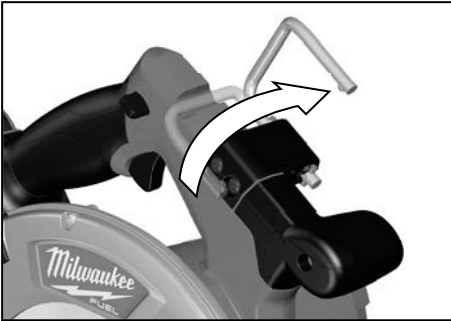

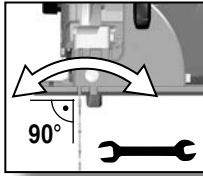

If a correction of the 90° angle of the guide-plate to the saw blade is necessary, use the correction screw.

如果需要校正導向板與鋸片的90°角，請使用校正螺釘。

如果需要校正导向板与锯片的90°角，请使用校正螺钉。

톱날에 대해 90°로 되어 있는 가이드 판의 각도를 조절하려면, 조절 나사를 사용하십시오.

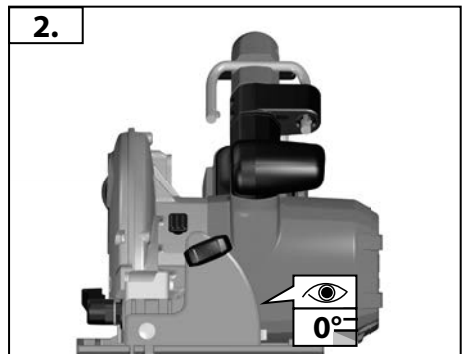
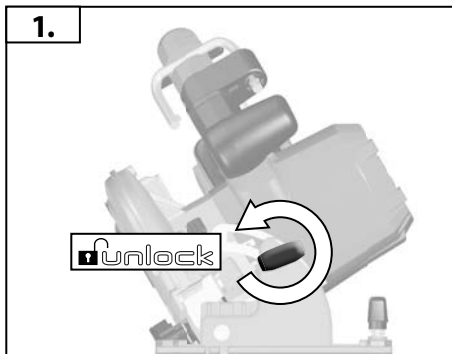

หากความถูกต้องของมุมจําแนก 90 ° ต่อบนเลื่อยมีความสําคัญ ให้ใช้สกรูที่ถูกต้อง

Jika diperlukan koreksi sudut 90° pelat pengarah pada gergaji, gunakan sekrup koreksi.

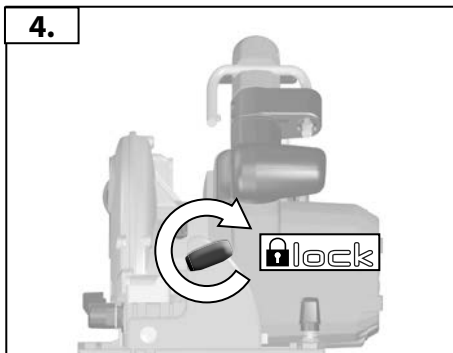
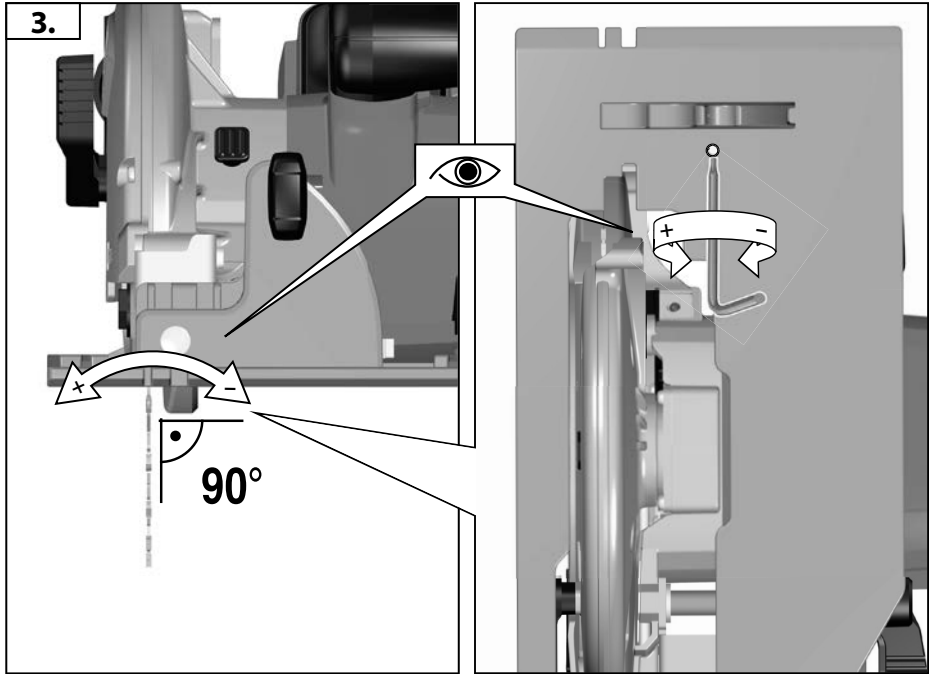
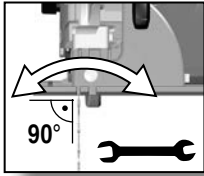

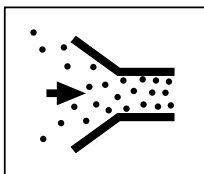



		
A	AS 2-250	4931 4472 95
B	AS300 AS-30 AS-42	4931 4472 94

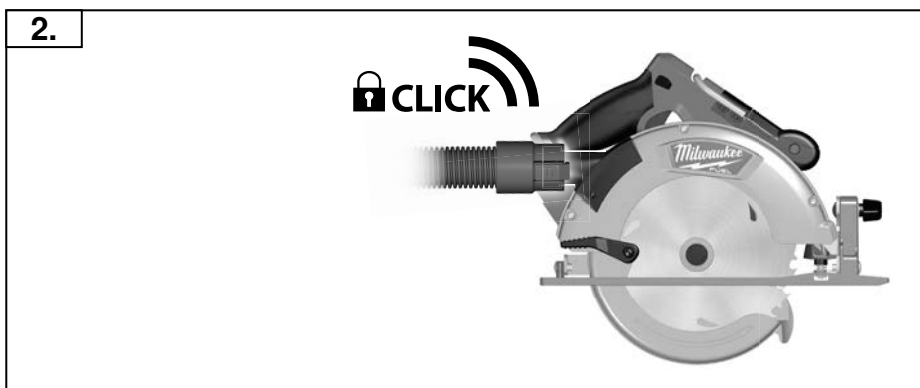
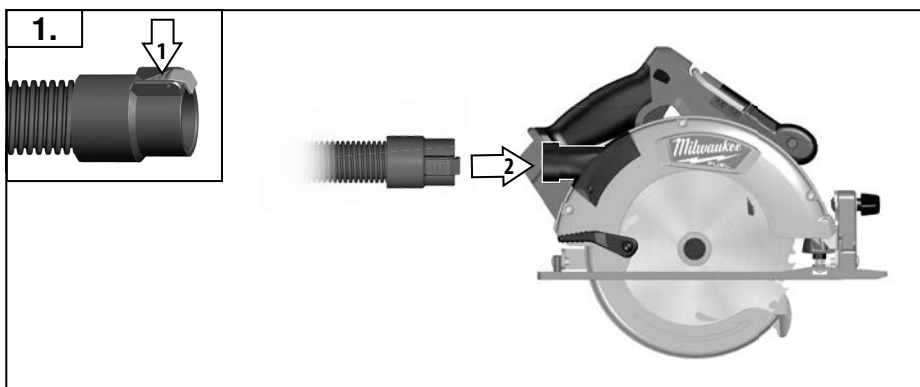

TECHNICAL DATA**M18 FCS66**

Battery voltage	18 V
No-load speed	5800 min ⁻¹
Saw blade diameter x hole diameter	190 x 30 mm
Saw blade thickness	1.6 mm
Blade teeth	24
Maximum cutting depth at 0° / 45° / 50°	66 / 48 / 43 mm
Weight according EPTA-Procedure 01/2014 (Li-Ion 2.0 Ah – 12.0 Ah)	4.3 kg – 5.4 kg
Recommended Ambient Operating Temperature	-18°C – +50°C
Recommended battery types	M18B, M18 HB
Recommended charger	M12-18C, M12-18FC, M12-18AC, M12-18C3

Noise information

Measured values determined according to EN 62841. Typically, the A-weighted noise levels of the product are:

Sound pressure level (Uncertainty K=3dB(A))	93.5 dB(A)
Sound power level (Uncertainty K=3dB(A))	104.5 dB(A)

Wear ear protectors!**Vibration information**

Vibration total values (triaxial vector sum) determined according to EN 62841

Sawing of wood (Li-Ion 2.0 Ah): Vibration emission value $a_{h,w}$	1.8 m/s ²
Uncertainty K=	1.5 m/s ²

WARNING!

The vibration emission level given in this information sheet has been measured in accordance with a standardised test given in EN 62841 and may be used to compare one product with another. It may be used for a preliminary assessment of exposure.

The declared vibration emission level represents the main applications of the product. However, if the product is used for different applications, with different accessories or poorly maintained, the vibration emission may differ. This may significantly increase the exposure level over the total working period.

An estimation of the level of exposure to vibration should also take into account the times when the product is switched off or when it is running but not actually doing the job. This may significantly reduce the exposure level over the total working period.

Identify additional safety measures to protect the operator from the effects of vibration such as: maintaining the product and the accessories, keeping the hands warm, organising work patterns.

 **WARNING! Read all safety warnings, instructions, illustrations, and specifications provided with this product.** Failure to follow the warnings and instructions may result in electric shock, fire and/or serious injury.

Save all warnings and instructions for future reference.

 CIRCULAR SAW SAFETY WARNINGS**Cutting procedures**

- a)  **DANGER! Keep hands away from cutting area and the blade. Keep your second hand on auxiliary handle, or motor housing.** If both hands are holding the saw, they cannot be cut by the blade.
- b) **Do not reach underneath the workpiece.** The guard cannot protect you from the blade below the workpiece.
- c) **Adjust the cutting depth to the thickness of the workpiece.** Less than a full tooth of the blade teeth should be visible below the workpiece.
- d) **Never hold the workpiece in your hands or across your leg while cutting. Secure the workpiece to a stable platform.** It is important to support the work properly to minimise body exposure, blade binding, or loss of control.
- e) **Hold the product by insulated gripping surfaces when performing an operation where the cutting tool may contact hidden wiring.** Contact with a "live" wire will also make

exposed metal parts of the product “live” and could give the operator an electric shock.

- f) **When ripping, always use a rip fence or straight edge guide.** This improves the accuracy of cut and reduces the chance of blade binding.
- g) **Always use blades with correct size and shape (diamond versus round) of arbour holes.** Blades that do not match the mounting hardware of the saw will run off-centre, causing loss of control.
- h) **Never use damaged or incorrect blade washers or bolt.** The blade washers and bolt were specially designed for your saw, for optimum performance and safety of operation.

Kickback causes and related warnings

– Kickback is a sudden reaction to a pinched, jammed or misaligned saw blade, causing an uncontrolled saw to lift up and out of the workpiece toward the operator.

– When the blade is pinched or jammed tightly by the kerf closing down, the blade stalls and the motor reaction drives the unit rapidly back toward the operator.

– If the blade becomes twisted or misaligned in the cut, the teeth at the back edge of the blade can dig into the top surface of the wood causing the blade to climb out of the kerf and jump back toward the operator.

Kickback is the result of saw misuse and/or incorrect operating procedures or conditions and can be avoided by taking proper precautions as given below.

- a) **Maintain a firm grip with both hands on the saw and position your arms to resist kickback forces. Position your body to either side of the blade, but not in line with the blade.** Kickback could cause the saw to jump backwards, but kickback forces can be controlled by the operator, if proper precautions are taken.
- b) **When blade is binding, or when interrupting a cut for any reason, release the trigger and hold the saw motionless in the material until the blade comes to a complete stop. Never attempt to remove the saw from the work or pull the saw backward while the blade is in motion or kickback may occur.** Investigate and take corrective actions to eliminate the cause of blade binding.
- c) **When restarting a saw in the workpiece, centre the saw blade in the kerf so that the saw teeth are not engaged into the material.** If a saw blade binds, it may walk up or kickback from the workpiece as the saw is restarted.
- d) **Support large panels to minimise the risk of blade pinching and kickback.** Large panels tend to sag under their own weight. Supports must be placed under the panel on both sides, near the line of cut and near the edge of the panel.
- e) **Do not use dull or damaged blades.**

Unsharpened or improperly set blades produce narrow kerf causing excessive friction, blade binding and kickback.

- f) **Blade depth and bevel adjusting locking levers must be tight and secure before making the cut.** If blade adjustment shifts while cutting, it may cause binding and kickback.
- g) **Use extra caution when sawing into existing walls or other blind areas.** The protruding blade may cut objects that can cause kickback.

Lower guard function

- a) **Check the lower guard for proper closing before each use. Do not operate the saw if the lower guard does not move freely and close instantly. Never clamp or tie the lower guard into the open position.** If the saw is accidentally dropped, the lower guard may be bent. Raise the lower guard with the retracting handle and make sure it moves freely and does not touch the blade or any other part, in all angles and depths of cut.
- b) **Check the operation of the lower guard spring. If the guard and the spring are not operating properly, they must be serviced before use.** Lower guard may operate sluggishly due to damaged parts, gummy deposits, or a build-up of debris.
- c) **The lower guard may be retracted manually only for special cuts such as “plunge cuts” and “compound cuts”.** Raise the lower guard by the retracting handle and as soon as the blade enters the material, the lower guard must be released. For all other sawing, the lower guard should operate automatically. NOTE: Alternate wording for “retracting handle” is possible.
- d) **Always observe that the lower guard is covering the blade before placing the saw down on bench or floor.** An unprotected, coasting blade will cause the saw to walk backwards, cutting whatever is in its path. Be aware of the time it takes for the blade to stop after switch is released.

Additional Safety and Working Instructions

Wear ear protectors. Exposure to noise can cause hearing loss.

Use protective equipment. Always wear safety glasses when working with the product. The use of protective clothing is recommended, such as dust mask, protective gloves, sturdy non-slip footwear, helmet, and ear defenders.

The dust produced when using this product may be harmful to health. Do not inhale the dust. Use a dust absorption system and wear a suitable dust protection mask. Remove deposited dust thoroughly, e.g. with a vacuum cleaner.

Do not use saw blades not corresponding to the key data given in these instructions for use.

It is necessary to select a saw blade that is suitable for

the material being cut.

Use only woodworking blades specified in this manual, which comply with EN 847-1.

The rated speed of the accessory must be at least equal to the maximum speed marked on the product.

Do not fix the on/off switch in the "on" position when using the saw handheld.

Do not use abrasion disks in this product!

Remove the battery pack before starting any work on the product.

WARNING! To reduce the risk of fire, personal injury, and product damage due to a short circuit, never immerse your product, battery pack or charger in fluid or allow a fluid to flow inside them. Corrosive or conductive fluids, such as seawater, certain industrial chemicals, and bleach or bleach containing products, etc., can cause a short circuit.

Use only M18 System chargers for charging M18 System battery packs. Do not use battery packs from other systems.

Never break open battery packs and chargers and store only in dry rooms. Keep dry at all times.

WORKING INSTRUCTIONS

Adapt the feed speed to avoid overheating the blade tips and to avoid melting plastic materials during cutting.

SPECIFIED CONDITIONS OF USE

This electronic circular saw can cut lengthways and mitre accurately in wood.

ELECTRIC BRAKE

The electric brake engages when the trigger is released, causing the blade to stop and allowing you to proceed with your work. Generally, the saw blade stops within two seconds. However, there may be a delay between the time you release the trigger and when the brake engages. Occasionally, the brake may miss completely. If the brake misses frequently, the saw needs servicing by an authorized MILWAUKEE service facility. You must always wait for the blade to stop completely before removing the saw from the workpiece.

BATTERIES

Battery packs which have not been used for some time should be recharged before use.

Temperatures in excess of 50°C (122°F) reduce the performance of the battery pack. Avoid extended exposure to heat or sunshine (risk of overheating).

The contacts of chargers and battery packs must be kept clean.

For an optimum lifetime, the battery packs have to be fully charged after use. Battery packs which have not been used for some time should be recharged before use.

To obtain the longest possible battery life, remove the battery pack from the charger once it is fully charged.

For battery pack storage longer than 30 days: Store the battery pack where the temperature is below 27°C and away from moisture. Store the battery packs in a 30% - 50% charged condition. Every six months of storage, charge the pack as normal.

Do not dispose of used battery packs in the household refuse or by burning them. MILWAUKEE Distributors offer to retrieve old batteries to protect our environment.

Do not store the battery pack together with metal objects (short circuit risk).

Use only M18 System chargers for charging M18 System battery packs. Do not use battery packs from other systems.

Never break open battery packs and chargers, and store them only in dry rooms. Keep battery packs and chargers dry at all times.

Battery acid may leak from damaged batteries under extreme load or extreme temperatures. In case of contact with battery acid, wash it off immediately with soap and water. In case of eye contact, rinse thoroughly for at least 10 minutes and immediately seek medical attention.

No metal parts must be allowed to enter the battery section of the charger (short circuit risk).

BATTERY PACK PROTECTION

In extremely high torque, binding, stalling, and short circuit situations that cause high current draw, the product stops for about 2 seconds, and then the product turns OFF. To reset, release the trigger. Under extreme circumstances, the internal temperature of the battery could become too high. If this happens, the battery shuts down. Place the battery on the charger to charge and reset it.

TRANSPORTING LITHIUM BATTERIES

Lithium-ion batteries are subject to the Dangerous Goods Legislation requirements.

Transportation of those batteries has to be done in accordance with local, national and international provisions and regulations.

Batteries can be transported by road without further requirements.

Commercial transport of lithium-ion batteries by third parties is subject to Dangerous Goods regulations. Transport preparation and transport are exclusively to be carried out by appropriately trained persons and the process has to be accompanied by corresponding experts.

When transporting batteries:

Ensure that battery contact terminals are protected and insulated to prevent short circuit. Ensure that battery pack is secured against movement within packaging. Do not transport batteries that are cracked or leaking. Check with forwarding company for further advice.

MAINTENANCE

Be sure to disconnect the product from the power supply before attaching or removing the saw blade.

Clean the product and guarding system with dry cloth.

Certain cleaning agents and solvents are harmful to plastics and other insulated parts.

Keep the apparatus handle clean, dry, and free of spilt oil or grease.

Check the function of guards.

Regular maintenance and cleaning provide for a long service life and safe handling.

The ventilation slots of the product must be kept clear at all times.

Remove dust regularly. Remove the sawdust that has accumulated inside the saw in order to avoid the risk of fire.

Use only MILWAUKEE accessories and MILWAUKEE spare parts. Should components that have not been described need to be replaced, contact one of our MILWAUKEE service agents (see our list of guarantee/ service addresses).

If needed, an exploded view of the product can be ordered. State the product type printed and the serial number on the label, and order the drawing at your local service centres.

SYMBOLS



CAUTION! WARNING! DANGER!



Read the instructions carefully before starting the product.



Always wear goggles when using the product.



Remove the battery pack before starting any work on the product.



Accessory - Not included in standard equipment; available as an accessory.



Do not dispose electric tools, batteries/ rechargeable batteries together with household waste material. Electric tools and batteries that have reached the end of their life must be collected separately and returned to an environmentally compatible recycling facility. Check with your local authority or retailer for recycling advice and collection point.



Rotation direction

n_0

No-load speed



Direct Current

V Voltage

電池電壓	18 V
無負載轉速	5800 min ⁻¹
鋸片直徑x孔徑	190 x 30 mm
鋸片厚度	1.6 mm
刀齒	24
最大的切割深度在0° / 45° / 50°	66 / 48 / 43 mm
根據EPTA-Procedure 01/2014的重量 (Li-Ion 2.0 Ah - 12.0 Ah)	4.3 kg - 5.4 kg
建議環境操作溫度	-18° C - +50° C
推薦的電池類型	M18B, M18 HB
推薦充電器	M12-18C, M12-18FC, M12-18AC, M12-18C3

噪音資訊

依 EN 62841 所測的測量值。一般而言，產品的A加權噪音水平是：

聲壓值 (不確定性的測量 K=3dB (A))	93.5 dB (A)
聲壓量測 (不確定性的測量 K=3dB (A))	104.5 dB (A)

佩戴護耳器。

振動資訊

根據EN 62841所測的振動總值 (三軸向量總和)。

切割木材 (Li-Ion 2.0 Ah): 振動釋放值 $a_{h,w}$	1.8 m/s ²
不確定性的測量 K=	1.5 m/s ²

警告！

本說明書所提供的振動等級是依EN 62841 規定的標準化測試所測得，且可能用於與另一個工具進行比較。該等級可用來初步評估風險。

宣告的振動釋放等級代表的是本工具的主要應用。然而，如果用於不同的應用、使用不同的配件或保養不當，振動釋放也可能不同。這可能會在總工作時間上顯著增加風險等級。

評估振動暴露的等級還應考慮本工具關機時的時間，或當工具運轉但卻未實際使用的時間。這可能會明顯降低總工作期間的風險等級。

請確認額外的安全措施，以保護操作員不受振動的影響，例如：保養本工具與配件、保持手部溫暖和井然有序的工作方式。



警告！ 閱讀此電動工具提供的所有安全警告、說明、插圖和說明。若不按照說明操作，則可能會導致電擊、火災和/或嚴重傷害。

將所有警告和說明保存好，方便以後查閱。



電圓鋸安全警告

切割程序

- 危險：** 雙手遠離切割區域及刀片。將您另一只手放在輔助手柄或電機外殼上。如果雙手握住圓鋸，便不會被刀片切割。
- 切勿將手伸到工件下方。在工件的下方，保護罩無法保護您不觸碰刀片。
- 根據工件的厚度調整切割深度。深度不得超過工件下方一個鋸齒的位置。
- 切勿以雙手握著工作或將工件放在腿上。將工件固定在一個穩定的平台上。正確地支撐工件是十

分重要，有助減少身體暴露、刀片卡住或者失控。

- 當作業時切割配件可能接觸隱藏的接線或自己的電線時，只能握住電動工具的絕緣抓面。切割配件接觸火線可能會導致電動工具裸露的金屬部分帶電，可能會導致操作人員觸電。
- 當撕出時，務必使用籬笆或直邊導軌。此有助提高了切割的精確度，並降低了刀片卡住的機會。
- 務必使用配有正確尺寸及形狀（鑽石形對圓形）桿孔的刀片。與圓鋸的安裝硬件不配的鋸片將偏離中心，並會導致失控。
- 切勿使用損壞或不正確的刀片墊圈或螺栓。刀片墊圈和螺栓是為您的電圓鋸所專用，以獲得最佳性能和操作安全性。

反彈原因和相關警告

- 反彈是鋸片收縮、卡住或無對準的鋸片所產生的反作用力，導致失控的圓鋸抬起以及離開工件，並飛向

操作者：

- 當刀片受壓縮或卡滯在鋸痕上，刀片會停止，及電機的反作用力驅使產品迅速地向操作者反彈；

- 如果刀片在切割中變得扭曲或錯位，則鋸片後的齒緣可能刺入木材的頂面，導致刀片脫離，並且向操作者反彈。

反彈因錯誤使用電圓鋸及/或錯誤的操作過程或環境而造成。執行以下適當的預防措施以避免發生：

- 以雙手握緊電圓鋸，調整手臂位置以抵抗反彈的阻力。身體可以處於鋸片的任何一方，但不能跟鋸片形成一直線。反彈可導致電圓鋸向後跳出。但如果採取適當的預防措施，反沖力則可由操作者控制。
- 當鋸片卡滯或因任何原因而中斷切割時，釋放扳機，將握著物料的電圓鋸維持不動，直至鋸片完全停止。當鋸片運作中，切勿嘗試從材料中取出鋸，或將電圓鋸拉向後，否則可能發生反彈。調查並採取修正措施，以避免鋸片卡滯。
- 在工件中重新啟動電圓鋸，將鋸片放在切口的中間，使鋸齒不會跟物料接合。當鋸片卡滯或因任何原因而中斷切割時，釋放扳機，將握著物料的電圓鋸維持不動，直至鋸片完全停止。
- 使用大的面板，以盡量減低刀片夾緊及反彈的風險。大面板因自身的重量而下垂。支撐件必須置於大面板下面的兩側，接近切割線及面板邊緣。
- 不要使用鈍的或損壞的刀片。鈍的刀片或不正確地設置刀片產生狹窄的切口，導致過度摩擦、刀片卡滯及反彈。
- 切割前，刀片深度鎖定桿及斜調整鎖定桿必須要擰緊。如果刀片在切割時偏移，則可能導致卡及反彈。
- 當在現有的牆壁或其他隱蔽的區域進行鋸切時必須格外小心。突出的刀片可能會切割可能導致反彈的物體。

下護蓋功能

- 每次使用前請檢查下護蓋是否正確地關閉。如果下護蓋不能夠自由地移動及立刻關閉，切勿操作電圓鋸。切勿將下護蓋夾緊或捆紮到開放的位置。如果電圓鋸意外地掉落，下護蓋可能會彎曲。使用縮回把手升起下護蓋及確保它可以在所有切割的角度及深度自由地移動，並不會接觸到刀片或其他部件。
- 檢查下護蓋彈簧的操作。如果防護罩及彈簧不能正常地運作，必須在使用前進行維修。下護蓋可能因損壞的部件、膠質沉積物或積聚的碎片而操作緩慢。
- 在「切入式切割」及「複合式切割」等特殊切割操作時，下護蓋可能自行縮回。將把手縮回以提升下護罩，一旦刀片進入物料時，必須釋放下護罩。在其他切割操作下，下護罩應該自動地操作。注意：「縮回手柄」可能有其他替代字詞。
- 在將電圓鋸放在工作桌或地板前，務必觀察下護罩是否遮蓋刀片。無保護、滑行的刀片將導致電圓鋸後溜，並且切割在路徑上的所有東西。注意關閉釋放後，刀片停止所需的時間。

其他安全和工作說明

佩戴耳罩。暴露在噪聲中可能會導致聽力受損。

使用防護裝備。在使用本產品時，務必佩戴安全眼

鏡。建議穿戴防護裝備，例如防護罩、防護手套、堅固防滑的鞋具、安全帽和護耳器。

使用本產品時，產生的塵埃可能健康有害。切勿吸入粉塵。使用吸塵系統，並要戴上合適的防塵口罩。徹底清除沉積的灰塵（如吸塵機）。

請勿使用與說明書中所列參數不符的鋸片。

選擇適合切割材料的鋸片是非常重要的。

僅使用本說明書中所述符合EN 847-1標準的木工刀片。

配件的額定速度必須至少等於電動工具上標記的最大速度。

當手持電圓鋸時，切勿將開關鍵固定於開的位置。

不要在本產品上使用磨損的盤。

在產品上開始任何工作之前，請先取出電池組。

警告！為了減少因短路而導致火災、人身傷害和產品損壞的風險，請勿將產品、電池組或充電器浸沒在液體中或使液體流入其中。腐蝕性或導電性液體（如海水、某些工業化學品、以及漂白劑或含漂白劑的產品等）都會導致短路。

僅可使用M18系統充電器對M18系統電池進行充電。請勿使用其他系統的電池。

不可拆開電池和充電器。電池和充電器必須儲藏在乾燥的空間，勿讓濕氣滲入。必須經常保持乾燥。

工作指示

切割過程中，應調整進給速度以避免鋸片尖端過熱和避免熔化塑膠材料。

特定使用條件

本電圓鋸能縱向切割及斜切割木材。

切勿將本產品用於正常使用之外的其他用途。

電動制動器

當觸發器被釋放時，電動制動器接合，導致刀片停止並允許您繼續工作。一般而言，鋸片在2秒內停止。然而，可能因鬆開扳機及製動器嚙合而延遲。有時制動器可能完全錯過。如果制動器經常錯過，產品需要由授權的MILWAUKEE服務機構進行維修。將工件從產品上拆除前，必須等待刀片完全停止。

電池

久未使用的電池必須重新充電後再使用。

超過50°C (122°F)的高溫會降低電池的效能。避免暴露於高溫或陽光下(可能導致過熱)。

充電器和電池組的接點處應保持清潔。

為確保最佳電池使用壽命，電池組使用後應再完全充電。

為確保電池的最長壽命，充電完成後，勿將電池匣繼續留在充電器上。

電池儲存時間長於30日：

將電池組存放於溫度低於27°C的環境，且避免受潮；

將電池組保持在充電量30%-50%的狀態；

存放中的電池組應每六個月照常充電一次。

勿將用過的電池組與家庭廢棄物混合或燃燒電池。MILWAUKEE經銷商提供舊電池回收，以保護我們的環境。

勿將電池組與其他金屬物品一起存放（可能引起短路）。

僅可使用M18系統充電器對M18系統電池進行充電。請勿使用其他系統的電池。

不可拆開電池和充電器。電池和充電器必須儲藏在乾燥的空間，勿讓濕氣滲入。必須經常保持乾燥。

在極端負載或極端溫度下，損壞的電池可能漏出內部酸液。若碰觸到電池酸液，請即刻用肥皂與清水洗去。若酸液接觸到眼睛，以清水沖洗至少10分鐘後立即就醫。

切勿讓金屬部份接觸充電器的電池部份（有短路危機）。

電池保護

在極高的扭矩、約束、失速和短路情況下，導致大電流消耗，工具將停止約2秒鐘，然後工具將關閉。如要重置，鬆開扳機。在極端情況下，電池組內部的溫度可能過高。在極端情況下，電池組內部的溫度可能過高。將電池放在充電器上，以充電和重置。

運輸鋰電池

鋰離子電池須受制於危險品法例的要求。

運送鋰電池必須在符合當地、國家及國際標準及法例的情況下進行。

使用者可於陸地上運送電池而毋須受限。

第三方負責的商業式鋰電池運送須受制於危險品法例。運送的預備及過程必須由受嚴格訓練的人士進行，亦必須得到專家在場監管。

運送電池時：

請確保電池接觸終端受到嚴密保護及經過絕緣，防止短路；

請確保電池組妥善包裝，防止碰撞摩擦；

切勿運送有裂痕或洩漏中的電池。

與速遞公司緊密聯繫以獲得進一步資訊。

維護

安裝或拆卸鋸片前，確定已中斷產品跟電源的連接。

用乾布清潔產品和保護系統。

某些清潔劑和溶劑對塑料和其他絕緣部件有損害。

保持設備手柄清潔、乾燥，並且沒有溢出的油或油脂。

檢查保護罩的功能。

定期維護及清潔能夠使長的產品壽命及安全的處理。

本產品的通風孔必須時刻保持暢通。

定期清除灰塵。清除積聚在電圓鋸裡面的鋸屑，以免發生火災。

只能使用MILWAUKEE配件和備件。只能使用MILWAUKEE配件和備件。如果需要更換的組件在此沒有介紹，請與其中一個MILWAUKEE服務代理機構聯繫（參見我們的維修/服務地址列表）。

如果需要，可以索取產品的分解圖。索件時，請您當地的向顧客服務中心提供以下資料：機器銘牌上的產品號碼及機型。

符號



注意！警告！危險！



啟動機器前，請仔細閱讀本說明書。



使用本產品時務必佩戴護目鏡。



在產品上開始任何工作之前，請先取出電池組。



配件-不包在標配設備中，可作為配件供應。



勿將用過的電動工具、電池/充電電池與家庭廢棄物混合。當電動工具和電池達到使用壽命時，必須單獨收集，並送至環保回收機構。請與當地相關部門或經銷商聯繫，了解回收建議和收集地點。



旋轉方向

n_0

無負載轉速



直流電

V

伏特

技术数据	M18 FCS66
------	-----------

电池电压	18 V
无负载转速	5800 min ⁻¹
锯片直径 x 孔径	190 x 30 mm
锯片厚度	1.6 mm
刀齿	24
最大的切割深度在0° / 45° / 50°	66 / 48 / 43 mm
根据EPTA-Procedure 01/2014的重量 (Li-Ion 2.0 Ah - 12.0 Ah)	4.3 kg - 5.4 kg
建议环境操作温度	-18° C - +50° C
推荐的电池类型	M18B, M18 HB
推荐充电器	M12-18C, M12-18FC, M12-18AC, M12-18C3

噪音信息

根据EN 62841 条文确定的测量值。一般而言，产品的A加权噪音水平是：

声压值(不确定性的测量 K=3dB(A))	93.5 dB(A)
声功率值(不确定性的测量 K=3dB(A))	104.5 dB(A)

佩戴护耳器。

振动信息

依欧盟EN 62841 标准确定的振动总值（三方向矢量和）。

切割木材 (Li-Ion 2.0 Ah)：振动值 a_{w}	1.8 m/s ²
不确定性的测量 K=	1.5 m/s ²

警告！

本规程列出的依欧盟EN62841标准测量方法测量的振动级也可用于电动工具比较并适合于临时振动负荷估计。该等级可用于初步评估风险。

该振动级代表电动工具的主要应用。电动工具的其他应用，不正确的工具附件或缺乏维护可造成振动级偏差。此可明显提高工作期间的振动程度。

正确地估计一定工作期间的振动程度也要考虑到工具关闭或接通而不使用的期间。此可明确减少总工作期间的振动程度。

为提高操作人员对振动作用的保护得规定补充安全措施：电动工具及工具附件的维护、温手、工作过程组织等。

 **警告！** 阅读本设备随附的所有安全警告、说明、插图和规格。不遵照以下说明会导致电击、着火和/或严重伤害。

保存所有警告和说明书以备查阅。

电圆锯安全警告

切割程序

-  **危险！** 双手远离切割区域及刀片。将您另一只手放在辅助手柄或电机外壳上。如果双手握住圆锯，便不会被刀片切割。
- 切勿将手伸到工件下方。在工件的下方，保护罩无法保护您不触碰刀片。
- 根据工件的厚度调整切割深度。深度不得超过工件下方一个锯齿的位置。
- 切勿将工件握在手中或在腿上进行切割。将工件固定在一个稳定的平台上。正确地支撑工件是十分重要，有助减少身体暴露、刀片卡住或者失控。

- 当作业时切割附件可能接触隐藏的接线或自己的电线时，只能握住电动工具的绝缘抓面。切割附件接触火线可能会导致电动工具裸露的金属部分带电，可能会导致操作人员触电。
- 当撕出时，务必使用篱笆或直边导轨。此有助提高了切割的精确度，并降低了刀片卡住的机会。
- 务必使用配有正确尺寸及形状（钻石形对圆形）杆孔的刀片。与圆锯的安装硬件不配的锯片将偏离中心，并会导致失控。
- 切勿使用损坏或不正确的刀片垫圈或螺栓。刀片垫圈和螺栓是为您电圆锯所专用，以获得最佳性能和操作安全性。

反弹原因和相关警告

- 反弹是转轮、砂轮带、刚刷或其他配件因受紧压或阻碍而起的瞬间反应；
- 当刀片受压缩或卡滞在锯痕上，刀片会停止，及电机的反作用力驱使产品迅速地向操作者反弹；
- 如果刀片在切割中变得扭曲或错位，则锯片后的齿

缘可能刺入木材的顶面，导致刀片脱离，并且向操作者反弹。

反弹因错误使用电圆锯及/或错误的操作过程或环境而造成。执行以下适当的预防措施以避免发生：

- a) 以双手握紧电圆锯，调整手臂位置以抵抗反弹的阻力。身体可以处于锯片的任何一方，但不能跟锯片形成一直线。反弹可导致电圆锯向后跳出。但如果采取适当的预防措施，反冲力则可由操作者控制。
- b) 当锯片卡滞或因任何原因而中断切割时，释放扳机，将握着物料的电圆锯维持不动，直至锯片完全停止。切勿尝试工作中移离电圆锯；或当锯片运作中，将电圆锯拉向后；否则可能发生反弹。调查并采取纠正措施，以避免锯片卡滞。
- c) 在工件中重新启动电圆锯，将锯片放在切口的中间，使锯齿不会跟物料接合。如果锯片卡滞，当电圆锯重新启动时，锯片可能从工作中走上前或反弹。
- d) 使用大的面板，以尽量减低刀片夹紧及反弹的风险。大面板因自身的重量而下垂。支撑件必须置于大面板下面的两侧，接近切割线及面板边缘。
- e) 不要使用钝的或损坏的刀片。钝的刀片或不正确地设置刀片产生狭窄的切口，导致过度摩擦，刀片卡滞及反弹。
- f) 切割前，刀片深度锁定杆及斜调整锁定杆必须要拧紧。如果刀片在切割时偏移，则可能导致卡及反弹。
- g) 当在现有的墙壁或其他隐蔽的区域进行锯切时必须格外小心。突出的刀片可能会切割可能导致反弹的物体。

下护盖功能

- a) 每次使用前请检查下护盖是否正确地关闭。如果下护盖不能够自由地移动及立刻关闭，切勿操作电圆锯。切勿将下护盖夹紧或捆扎到开放的位置。如果电圆锯意外地掉落，下护盖可能会弯曲。使用缩回把手升起下护盖及确保它可以在所有切割的角度及深度自由地移动，并不会接触到刀片或其他部件。
- b) 检查下护盖弹簧的操作。如果防护罩及弹簧不能正常地运作，必须在使用前进行维修。下护罩可能因损坏的部件，胶质沉积物或积聚的碎片而操作缓慢。
- c) 在「切入式切割」及「复合式切割」等特殊切割操作时，下护罩可能自行缩回。使用缩回手柄以提升下护罩，一旦刀片进入物料时，必须释放下护罩。在其他切割操作下，下护罩应该自动地操作。注意：「缩回手柄」可能有其他替代字词。
- d) 在将电圆锯放在工作桌或地板前，务必观察下护罩是否遮盖刀片。无保护、滑行的刀片将导致电圆锯后溜，并且切割在路径上的所有东西。注意开关释放后，刀片停止所需的时间。

其他安全和工作说明

佩戴耳罩。暴露在噪声中可能会导致听力受损。

使用防护装备。在使用本产品时，务必佩戴安全眼镜。在使用本产品时，务必佩戴安全眼镜。建议穿戴防护装备，例如防尘罩、防护手套、结实的防滑鞋、安全帽和护耳器。

使用本产品时，产生的尘埃可能健康有害。切勿吸入

粉尘。使用吸尘系统，并要戴上合适的防尘口罩。彻底清除沉积的灰尘（如吸尘器）。

不要使用不符合本使用说明所规定之关键数据的锯条。

选择适合切割材料的锯片是非常重要的。

仅使用本说明书中所述符合EN 847-1标准的木工刀片。

配件的额定速度必须至少等于电动工具上标记的最大速度。

当手持链锯时，请勿将开关固定在「开(on)」位置。

不要在本产品上使用磨损的盘。

在产品上开始任何工作之前，请先取出电池组。

警告！为了减少因短路而导致火灾、人身伤害和产品损坏的风险，请勿将工具、电池组或充电器浸没在流体中或使流体流入其中。腐蚀性或导电性流体（如海水、某些工业化学品、以及漂白剂或含漂白剂的产品等）都会导致短路。

M18系列的电池组只能和M18系列的充电器配合使用。不可以使用其他系列的电池。

不可拆开电池和充电器。电池和充电器必须储藏在干燥的空间，勿让湿气渗入。

工作指示

调整给料速度，以避免切割时过度加热刀片末端和融化塑料材料。

特定使用条件

本电圆锯能纵向切割及斜切割木材。

切勿将本产品用于正常使用之外的其他用途。

电动制动器

当触发器被释放时，电动制动器接合，导致刀片停止并允许您继续工作。一般而言，锯片在两秒钟内停止。然而，释放触发器的时间和制动器啮合之间可能会有延迟。有时制动器可能完全错过。如果制动器频繁出现故障，则锯片需要由美沃奇授权服务机构维修。在从工件上取下锯片之前，必须始终等待锯片完全停止。

电池

长期储放的电池必须先充电再使用。

超过50°C(122°F)的高温会降低电池的效能。避免暴露于高温或阳光下(可能导致过热)。

充电器和电池组的接点处应保持清洁。

为确保最佳电池使用寿命，电池组使用后应再完全充电。

为确保电池的最长寿命，充电完成后，勿将电池继续留在充电器上。

电池储存时间长于30日：

将电池组存放于温度低于27°C的环境，且避免受潮；

将电池组保持在充电量30%-50%的状态；

存放中的电池组应每六个月照常充电一次。

用过的电池组不可以丢入火中或一般的家庭垃圾中。美沃奇经销商提供旧电池回收，以保护我们的环境。

电池组不可以和金属物体存放在一起（可能产生短

路)。

M18系列的电池组只能和M18系列的充电器配合使用。不可以使用其他系列的电池。

不可拆开电池和充电器。电池和充电器必须储藏在干燥的空间，勿让湿气渗入。

在过度超荷或极端的温度下，可能从损坏的电池组中流出液体。如果触摸了此液体，必须马上使用肥皂和大量清水冲洗。如果此类流体侵入眼睛，马上用清水彻底清洗眼睛（至少冲洗10分钟），接着即刻就医治疗。

切勿让金属部分接触充电器的电池部份（有短路危机）。

电池保护

在极高的扭矩，约束，失速和短路情况下，导致大电流消耗，产品将停止约2秒钟，然后产品将关闭。如要重置，松开扳机。在极端情况下，电池组内部的温度可能过高。如果发生这种情况，电池将关闭。将电池放在充电器上，以充电和重置。

运输锂电池

锂离子电池须受制于危险品法例的要求。

运送锂电池必须在符合当地、国家及国际标准及法例的情况下进行。

使用者可于陆地上运送电池而毋须受限。

第三方负责的商业式锂电池运送须受制于危险品法例。运送的预备及过程必须由受严格训练的人士进行，亦必须得到专家在场监管。

运送电池时：

请确保电池接触终端受到严密保护及经过绝缘，防止短路；

请确保电池组妥善包装，防止碰撞摩擦；

切勿运送有裂痕或泄漏中的电池。

与速递公司紧密联系以获得进一步资讯。

维护

安装或拆卸锯片前，确定已中断产品跟电源的连接。

用于布清洁产品和保护系统。

某些清洁剂和溶剂对塑料和其他绝缘部件有损害。

保持把手清洁、干及没有溢出的油或润滑油。

检查保护罩的功能。

定期维护及清洁能够使长的产品寿命及安全的处理。

本产品的通风孔必须时刻保持畅通。

定期清除灰尘。清除积聚在电圆锯里面的锯屑，以免发生火灾。

只能使用美沃奇配件和备件。如果需要更换的组件在此没有介绍，请与其中一个美沃奇服务代理机构联系（参见我们的维修/服务地址列表）。

如果需要，可以索取产品的分解图。索件时，请您当地的向顾客服务中心提供以下资料：机器铭牌上的产品号码及机型。

符号



注意！警告！危险！



启动机器前，请仔细阅读本说明书。



使用本产品时务必佩戴护目镜



在产品上开始任何工作之前，请先取出电池组。



附件-不包在标配设备中，可作为附件供应。



勿将用过的电动工具、电池/充电电池与家庭废弃物混合。当电动工具和电池达到使用寿命时，必须单独收集，并送至环保回收机构。请与当地相关部门或经销商联系，了解回收建议和收集地点。



旋转方向

n_0

无负载转速



直流电

V

伏特

배터리 전압	18 V
무부하 속도	5800 min ⁻¹
톱날 직경 x 구멍 직경	190 x 30 mm
톱날 두께	1.6 mm
블레이드 톱니	24
최대 절단 깊이 (0° / 45° / 50°)	66 / 48 / 43 mm
EPTA 규정 01/2014에 따른 중량(리튬-이온 2.0 Ah / 12.0 Ah)	4.3 kg - 5.4 kg
권장 주변 작동 온도	-18°C - +50°C
권장 배터리 팩	M18B, M18 HB
권장 충전기	M12-18C, M12-18FC, M12-18AC, M12-18C3

소음 정보

EN 62841에 따라 판별한 측정 값. 일반적인 톱의 A-가중 소음 레벨:

음압 레벨(불확정 K=3dB(A))	93.5 dB(A)
음향 파워 레벨(불확정 K=3dB(A))	104.5 dB(A)

귀마개를 착용하십시오!

진동 정보

EN 62841에 따라 판별한 총 진동 값(3축 백터 총합)

나무 톱질 (Li-Ion 2.0 Ah): 진동 방출 값 ah,W	1.8 m/s ²
불확정성 K=	1.5 m/s ²

경고!

본 정보 시트에 제공되어 있는 진동 배출 레벨은 EN 62841에 제공된 표준 시험 절차에 따라 측정되었으며 이를 사용하여 제품을 서로 비교할 수 있습니다. 예비 노출 평가에 이를 사용할 수도 있습니다.

제시된 진동 배출 레벨은 제품에 가해진 주요 진동을 나타냅니다. 하지만 다른 부속품이 있거나 적절히 유지 관리되지 않은 다른 응용 기기에 제품을 사용할 경우, 진동 배출이 다를 수 있습니다. 이는 전체 작동 시간 동안 노출 레벨을 상당히 증가시킬 수 있습니다.

진동 노출 레벨을 예측할 때 제품 스위치를 차단하거나 구동 중지지만 실제 작업을 수행하지 않은 횟수도 고려해야 합니다. 이는 전체 작동 시간 동안 노출 레벨을 상당히 감소시킬 수 있습니다.

추가적인 안전 조치를 파악하여 제품 및 부속품을 유지 관리, 손을 따뜻하게 유지 및 작업 패턴 구성 등 진동 효과로부터 작업자를 보호하십시오.

⚠ 경고! 제품과 함께 제공된 안전 경고 문구, 설명서, 도해 및 사양을 모두 읽으십시오. 경고 문구와 설명서를 준수하지 않으면 장전, 화재 및/또는 심각한 부상이 초래될 수 있습니다.

향후 참조할 수 있도록 경고 문구와 설명서를 잘 보관해 두십시오.

⚠ 원형 전기톱 안전 경고

절단 절차

- ⚠** 위험! 절단 부위와 블레이드로부터 손을 멀리하십시오. 보조 손잡이 또는 모터 하우징에 두 번째 손을 두십시오. 양 손으로 전기톱을 잡고 있으면 블레이드로 절단할 수 없습니다.
- 작업편 아래까지 도달하지 마십시오. 가이드 장치는 작업편 아래의 블레이드로부터 작업자를 보호할 수 없습니다.

- 절단 깊이를 작업편 두께로 조절하십시오. 적어도 작업편 아래에서 블레이드 톱니의 일부가 보여야 합니다.
- 절단 중에는 손이나 다리 위에 작업편을 두지 마십시오. 작업편을 안정된 플랫폼에 고정합니다. 신체 노출, 블레이드 결속 또는 제어력 상실을 최소화하기 위해 작업을 적절히 수행하는 것이 중요합니다.
- 절단 공구가 보이지 않는 배선과 접촉할 수 있는 장소에서 작업을 수행할 때 절연 그림 표면을 통해 전동 공구를 잡으십시오. "전원 공급" 배선과 접촉하면 전동 공구의 노출된 금속 부분도 "전원 공급"되어 작업자에게 전기 쇼크를 야기할 수 있습니다.
- 리핑 작업 시, 항상 램 펜스나 직선 엷지 가이드를 사용하십시오. 이렇게하면 절단 정확성이 향상되고 블레이드 결속 가능성이 줄어듭니다.

- g) 적절한 크기와 모양(다이아몬드 모양과 원형)의 아머 구멍이 있는 블레이드를 항상 사용하십시오. 톱날의 장착 하드웨어와 맞지 않는 블레이드는 중심에서 벗어나 제어력을 상실할 수 있습니다.
- h) 손상되거나 잘못된 블레이드 와서 또는 볼트는 사용하지 마십시오. 블레이드 와서 및 볼트는 최적의 성능과 작동 안전을 위해 전기톱에 맞게 특별히 설계되었습니다.

킥백 - 원인 및 관련 경고

- 킥백은 조여지거나 구부러지거나 잘못 정렬된 톱날에 갑작스런 반응을 일으키므로 제어되지 않은 톱이 위로 들어올려져 작업편이 빠져나와 작업자 방향으로 향합니다.

- 커프를 아래로 향하게 하여 블레이드를 확실히 조이거나 구부리면 블레이드가 정지하고 모터 반응으로 인해 장치가 운전자 방향으로 빠르게 이동합니다.

- 절단면에서 블레이드가 꼬이거나 잘못 정렬되면 블레이드의 뒤쪽 가장자리에 있는 톱니가 나무의 상단 표면을 파헤쳐 블레이드가 커프에서 나와 작업자 방향으로 다시 튀어나올 수 있습니다.

킥백 현상은 제품 오용 및/또는 부정확한 조작 절차 또는 조건의 결과로 발생하며 다음과 같이 적절한 예방 조치를 취함으로써 이를 방지할 수 있습니다.

- a) 양손으로 전기톱을 단단히 잡고 팔을 위치시켜 킥백 응력에 저항하십시오. 몸을 블레이드의 양쪽에 위치 시키되 블레이드와 나란히 서지 않아야 합니다. 킥백으로 인해 전기톱이 위로 튕길 수 있지만 적절한 예방 조치를 취한 경우, 작업자가 킥백 응력을 제어할 수 있습니다.
- b) 블레이드가 걸속되거나 특정한 이유로 인해 절단 작업이 중단된 경우 트리거를 해제하고 블레이드가 완전히 멈출 때까지 재료에서 전기톱이 움직이지 않도록 잡습니다. 블레이드가 움직이고 있을 때 작업편에서 전기톱을 분리하거나 전기톱을 다시 밀려고 시도하지 마십시오. 그렇지 않을 경우 킥백이 발생할 수 있습니다. 블레이드가 걸속 원인을 조사하고 이를 제거하기 위한 시정 조치를 취하십시오.
- c) 작업편에서 전기톱을 재시동할 때 톱니가 재료에 끼이지 않도록 톱날을 커프 중심에 위치시킵니다. 톱날이 걸속되면 전기톱이 재시동될 때 작업편 위로 움직이거나 킥백이 발생할 수 있습니다.
- d) 대형 패널을 지지하면 블레이드 끼임 및 킥백 위험을 최소화할 수 있습니다. 대형 패널은 자체 무게로 늘어지는 경향이 있습니다. 지지대는 양쪽에 위치한 패널 아래, 절단 선 근처 및 패널 가장자리 근처에 배치해야 합니다.
- e) 무디거나 손상된 블레이드를 사용하지 마십시오. 날카롭지 않거나 부적절하게 설계된 블레이드는 좁은 틈새를 만들어 과도한 마찰, 블레이드 걸속 및 킥백을 야기할 수 있습니다.
- f) 절단하기 전에 블레이드 깊이와 베벨 조절 잠금 레버를 단단히 조여야 합니다. 절단하는 중에 블레이드를 조절하렘 걸속과 킥백이 발생할 수 있습니다.
- g) 기존 벽이나 다른 사각지대에서 톱질 작업을

할 때 특히 주의하십시오. 돌출되어 있는 칼날로 인해 물건이 절단되어 킥백이 발생할 수 있습니다.

하단 가드 기능

- a) 사용하기 전에 하단 가드가 제대로 닫혔는지 점검합니다. 하단 가드가 자유롭게 움직이지 않고 즉시 닫힐 경우 전기톱을 조작하지 마십시오. 하단 가드를 열릴 위치로 조이거나 묶지 마십시오. 전기톱을 실수로 떨어뜨린 경우, 하단 가드가 구부러질 수 있습니다. 수축 손잡이를 사용하여 하단 가드를 들어 올린 다음, 하단 가드가 자유롭게 움직이고 모든 절단 각도와 깊이에서 블레이드나 다른 부분에 닿지 않도록 하십시오.
- b) 하단 가드 스프링이 작동하는지 점검합니다. 가드 및 스프링이 적절히 작동하지 않을 경우, 사용하기 전에 수리해야 합니다. 손상된 부품, 정착성의 침전을 또는 축적된 파편으로 인해 하단 가드가 느리게 작동할 수 있습니다.
- c) "플런지 절단" 및 "함성물질 절단" 같은 특수 절단 작업의 경우에만 하단 가드를 수동으로 수축할 수 있습니다. 수축 손잡이를 하단 가드를 들어올리고 블레이드가 재료로 들어가는 즉시 하단 가드를 빼내야 합니다. 기타 모든 톱질의 경우 하단 가드가 자동으로 작동해야 합니다.
- d) 벤치 또는 바닥에 전기톱을 내려놓기 전에 하단 가드가 블레이드를 덮고 있는지 항상 관찰합니다. 보호되지 않은 상태로 타성에 의해 움직이는 블레이드로 인해 전기톱이 위로 후퇴하고 경로상에 있는 모든 물체가 절단될 수 있습니다. 스위치 해제 후 블레이드가 정지할 때까지 걸리는 시간에 유의하십시오.

추가적인 안전 및 작업 지침

귀가개를 착용하십시오! 소음에 노출되면 청력 손상을 입을 수 있습니다.

보호 장구를 착용하십시오. 제품을 사용하여 작업 수행 시 항상 보안경을 착용하십시오. 방호복 사용이 권고됨. 예: 분진 마스크, 방호 장갑, 견고하고 미끄럼 방지 신발, 헬멧, 방음장치

이 공구를 사용할 때 발생하는 분진은 건강에 해로울 수 있습니다. 그러한 분진을 흡입하지 마십시오. 먼지 흡수 시스템을 사용하고 적합한 방진 마스크를 착용하십시오 진공 청소기 등을 사용하여 증착된 먼지를 제거하십시오.

사용 설명서에 명시된 주요 정보에 부합하지 않는 톱날은 사용하지 않습니다.

절단되는 재료에 적합한 톱날을 선택해야 합니다.

본 설명서에 지정한 바와 같이, EN 847-1을 준수하는 목공용 날만 사용하십시오.

악세서리의 정격 속도는 적어도 전동 공구에 표시된 최대 속도와 같아야 합니다.

휴대용 전기톱 사용 시, 온/오프 스위치를 "온" 위치로 고정하지 마십시오.

이 공구에 마모 디스크를 사용하지 마십시오!

제품 사용 전, 배터리 팩을 제거하십시오.

경고! 단락 회로로 인한 화재, 작업자 부상 및 제품 손상 위험을 줄이려면 톱, 배터리 팩 또는 충전기를 유체에 침수시키거나 유체가 내부로 흘러들어가지

않도록 해야 합니다. 해수, 특정한 산업용 화학 물질 및 표백제 또는 표백제 함유 제품 같은 부식성 또는 전도성 유체 등은 단락 회로를 야기할 수 있습니다.

System M18 배터리 팩을 충전하려면 System M18 충전기만 사용하십시오. 다른 시스템의 배터리 팩을 사용하지 마십시오.

배터리 팩과 충전기를 개방하지 말고, 건조한 곳에 보관하십시오. 항상 건조한 상태로 유지하십시오.

사용 방법

절단하는 동안 톱날의 끝이 과열되고 플라스틱 재료가 녹는 것을 방지하기 위해 이송속도를 조정하기 바랍니다.

지정된 사용 조건

이 전동 원형 톱으로 목재를 세로로 절단하고 정확하게 사접할 수 있습니다.

전동식 브레이크

트리거 해제 시 전동식 브레이크를 체결하면 톱날이 멈추고 다음 작업을 진행할 수 있습니다. 일반적으로, 2초 이내에 톱날이 멈춥니다. 하지만 트리거 해제 시간과 브레이크 체결 시점 사이의 시간 지연이 있을 수 있습니다. 경우에 따라 브레이크가 완전히 체결되지 않을 수 있습니다. 브레이크가 빈번하게 체결되지 않은 경우, 인가된 MILWAUKEE 서비스 시설에 휴대용 전기톱 수리를 의뢰하십시오. 항상 블레이드가 완전히 멈출 때까지 기다린 후 작업면에서 톱을 제거하십시오.

배터리

장시간 사용하지 않은 배터리 팩은 사용하기 전에 충전해야 합니다.

50°C(122°F)를 초과하는 온도는 배터리 팩의 성능을 저하시킵니다. 열이나 햇볕에 오래 노출시키지 마십시오(과열 위험).

충전이 점점 및 배터리 팩을 청결한 상태로 유지해야 합니다.

최적의 수명을 보장하려면 사용한 후에 배터리 팩을 완전히 충전해야 합니다. 장시간 사용하지 않은 배터리 팩은 사용하기 전에 충전해야 합니다.

배터리 수명을 최대한 연장하려면 완전히 충전된 경우 충전기에서 배터리 팩을 제거하십시오.

30일 이상 배터리 팩을 보관하는 경우: 온도가 27°C 미만이며 습기가 없는 장소에 배터리 팩을 보관하십시오. 배터리 팩을 30% - 50% 충전된 조건으로 보관하십시오. 보관한지 6개월이 경과할 때마다 팩을 정상적으로 충전하십시오.

사용된 배터리 팩을 가정용 쓰레기와 함께 폐기하거나, 태우지 마십시오. 밀워키 유통회사들이 환경 보호를 위해 다 쓴 배터리를 회수해 주시기를 제안함.

배터리 팩을 금속 물체와 함께 보관하지 마십시오(단락 회로 위험).

System M18 배터리 팩을 충전하려면 System M18 충전기만 사용하십시오. 다른 시스템의 배터리 팩을 사용하지 마십시오.

배터리 팩과 충전기를 개방하지 말고, 건조한 곳에 보관하십시오. 배터리 팩과 충전기는 항상 건조한

상태로 유지하십시오.

극심한 부하 또는 극심한 온도 조건에서 손상된 배터리로부터 배터리 산이 누출될 수 있습니다. 배터리 산과 접촉한 경우, 비누물로 즉시 세척하십시오. 눈과 접촉할 경우, 최소 10분 동안 철저히 세정한 후 즉각적인 의료 조치를 취하십시오.

충전기의 배터리 부위에 어떤 금속 조각도 들어가서는 안됩니다(합선 위험이 있습니다).

배터리 팩 보호

매우 높은 토크, 바인딩, 스톨링 그리고 높은 전류가 유입되는 단락 상황에서, 제품은 약 2초 동안 정지한 다음, 전원이 꺼집니다. 재설정하려면 트리거를 해제하십시오. 극심한 환경 조건에서, 배터리 팩의 내부 온도가 급격히 상승할 수 있습니다. 이와 같은 상황이 발생 시 배터리에서 전원이 공급되지 않습니다. 배터리를 충전 및 재설정하려면 충전기에 놓습니다.

리튬 배터리의 운송

리튬 이온 배터리는 위험물 법을 요건의 적용을 받습니다.

이 배터리는 현지, 국내 및 국제 규정과 법규에 따라 운송해야 합니다.

사용자는 추가 제한 없이 배터리를 육상으로 수송할 수 있습니다.

제3자가 리튬 이온 배터리를 상용으로 운송할 때에는 위험물 규정의 적용을 받습니다. 운송 준비 및 운송 작업은 적절한 교육을 이수한 개인만 수행해야 하고 그 과정에 해당 전문가가 동행해야 합니다.

배터리 운송 시 :

배터리 접촉면을 보호 및 차단하여 합선 위험을 방지하십시오. 배터리 팩이 포장 내에서 움직이지 않도록 고정하십시오. 균열 또는 누출이 있는 배터리는 운송하지 마십시오. 추가 지침은 운송 회사에 확인하십시오.

유지 관리

톱날을 부착하거나 제거하기 전에 전원에서 공구를 분리하도록 합니다.

공구와 가딩 장치를 마른 수건으로 닦도록 합니다.

특정 세척제와 솔벤트는 플라스틱과 기타 절연된 부분에 유해합니다.

기기 손잡이를 깨끗하고 건조한 상태로 보관하고 출린 오일이나 그리스가 묻지 않도록 하십시오.

가드 기능을 점검하십시오.

정기적으로 유지관리 및 청소하면 수명이 오래가고 안전하게 취급할 수 있습니다.

제품의 통기구를 항상 깨끗하게 유지해야 합니다.

먼지를 정기적으로 제거하십시오. 화재의 위험을 피하려면 톱 내부에 축적된 톱밥을 제거하십시오.

반드시 MILWAUKEE 부속품과 MILWAUKEE 예비품을 사용하십시오. 언급하지 않은 구성 부품을 교체해야 하는 경우 MILWAUKEE 서비스 센터 중 한 곳에 문의하십시오(보증/서비스 주소 목록 참조).

필요 시, 제품의 분해 조립도를 주문할 수 있습니다. 라벨에 인쇄되어 있는 제품 유형과 일련

번호를 알려주고 현지 서비스 대리점에서 도면을
주문하십시오.

기호



주의! 경고! 위험!



제품 사용 전, 설명서를 자세히
읽으십시오.



제품을 사용할 때 항상 보안경을
착용하십시오.



제품 사용 전, 배터리 팩을
제거하십시오.



부속품 - 기본 제품에는 포함되어 있지
않습니다. 부속품으로 별도 구입해야
합니다.



전동 공구, 배터리/충전식 배터리는
가정용 쓰레기와 함께 버리지 마십시오.
수명이 다한 전동 공구와 배터리는
별도로 수거하여 환경적으로 호환되는
재생 시설로 반품해야 합니다. 재활용에
관한 조연과 수거 지점에 대해서는
지방 정부당국이나 소매업자에게
확인하십시오.



회전 방향

n₀

무부하 속도



직류

V

전압

ข้อมูลทางเทคนิค	M18 FCS66
แรงดันไฟแบตเตอรี่	18 V
ความเร็วโดยไม่มีภาระโหลด	5800 min ⁻¹
เส้นผ่านศูนย์กลางใบมีดเลื่อย x เส้นผ่านศูนย์กลางของรู	190 x 30 mm
ความหนาของใบเลื่อย	1.6 mm
ฟันใบมีด	24
ความลึกสูงสุดในการตัด (0° / 45° / 50°)	66 / 48 / 43 mm
น้ำหนักตามขั้นตอนของ EPTA 01/2014 (Li-Ion 2.0 / 12.0 Ah)	4.3 kg – 5.4 kg
อุณหภูมิในการทำงานที่แนะนำ	-18°C – +50°C
ชุดแบตเตอรี่ที่แนะนำ	M18B, M18 HB
ที่ชาร์จที่แนะนำ	M12-18C, M12-18FC, M12-18AC, M12-18C3

ข้อมูลเกี่ยวกับเสียงรบกวน

ค่าที่วัดที่กำหนดตาม EN 62841 โดยทั่วไป ระดับเสียงรบกวน A ตามน้ำหนักของเครื่องมือมีค่าเท่ากับ:

ระดับความดันเสียง (ค่า K แปรผกผัน = 3dB(A))	93.5 dB(A)
ระดับกำลังเสียง (ค่า K แปรผกผัน = 3dB(A))	104.5 dB(A)

อย่าลืมใส่อุปกรณ์ป้องกันหู!

ข้อมูลเกี่ยวกับการสั่น

ค่าการสั่นโดยรวม (ค่าสรุปเวกเตอร์ 3 ทิศทาง) ที่กำหนดตาม EN 62841

การสั่นของไม้ (Li-Ion 2.0 Ah): ค่าการปล่อยการสั่นสะท้อน $a_{h,w}$	1.8 m/s ²
ค่า K แปรผกผัน =	1.5 m/s ²

คำเตือน!

ระดับการสั่นสะท้อนสะท้อนที่ไว้ในเอกสารนี้ได้รับการวัดให้สอดคล้องกับการทดสอบมาตรฐานตาม EN 62841 และอาจใช้เปรียบเทียบกับผลิตภัณฑ์หนึ่งกับอีกผลิตภัณฑ์หนึ่ง ซึ่งอาจใช้ในการประเมินการสัมผัสแรงสั่นสะท้อนเบื้องต้น

ระดับการสั่นสะท้อนที่แจ้งไว้คือระดับที่เกิดขึ้นจากการใช้งานหลัก อย่างไรก็ตาม หากใช้งานผลิตภัณฑ์ในลักษณะอื่น ด้วยอุปกรณ์เสริมที่แตกต่างกันที่แนะนำไว้ หรือขาดการบำรุงรักษาที่เหมาะสม แรงสั่นสะท้อนที่ส่งออกมาอาจมีการเปลี่ยนแปลงไป ซึ่งอาจเพิ่มระดับการสัมผัสแรงสั่นสะท้อนขึ้นอย่างมากตลอดช่วงการทำงานทั้งหมด

การประมาณระดับการสัมผัสแรงสั่นสะท้อนควรครอบคลุมถึงช่วงเวลาที่เปิดการใช้งานผลิตภัณฑ์หรือผลิตภัณฑ์ยังเดินเครื่องแต่ไม่ได้ทำงานจริงด้วย ซึ่งอาจลดระดับการสัมผัสแรงสั่นสะท้อนลงอย่างมากตลอดช่วงการทำงานทั้งหมด

อ่านมาตรการด้านความปลอดภัยเพิ่มเติมเพื่อปกป้องผู้ใช้จากผลของแรงสั่นสะท้อน เช่น การบำรุงรักษาผลิตภัณฑ์และอุปกรณ์เสริม การคอยดูแลให้มืออุ่น และการวางแผนรูปแบบการทำงานให้เป็นระเบียบ

คำเตือน! อ่านวิธีใช้ ภาพประกอบ ข้อมูลจำเพาะ และคำเตือนด้านความปลอดภัยทั้งหมดที่ให้มา กับผลิตภัณฑ์ การไม่ปฏิบัติตามคำเตือนและคำแนะนำอาจทำให้เกิดไฟดูด เกิดไฟไหม้ และ/หรือได้รับบาดเจ็บร้ายแรงได้

โปรดเก็บเอกสารคำเตือนและคำแนะนำทั้งหมดเพื่อใช้อ้างอิงในอนาคต

คำเตือนเกี่ยวกับความปลอดภัยของเลื่อยวงเดือน

ขั้นตอนการตัด

- อันตราย! ห้ามให้มือเข้าใกล้บริเวณการตัดและใบมีด ใช้มืออีกข้างจับที่จับเสริมหรือที่จับมอเตอร์เอาไว้** หากมือทั้งสองข้างจับเลื่อยอยู่ มือทั้งสองข้างจะไม่ถูกใบมีดบาด
- ห้ามเอื้อมมือเข้าไต่ชิ้นงาน** อุปกรณ์ป้องกันไม่สามารถปกป้องคุณจากใบมีดไต่ชิ้นงานได้

- ปรับความลึกในการตัดตามความหนาของชิ้นงาน** ความมองเห็นฟันใบมีดน้อยกว่าที่เห็นในชิ้นงาน
- ห้ามถือชิ้นงานไว้กับมือหรือวางพาดขาระหว่างการตัด วางชิ้นงานไว้บนฐานที่มั่นคง** การสนับสนุนการปฏิบัติงานอย่างถูกต้องเป็นสิ่งสำคัญในการลดการสัมผัสกับร่างกาย กรณีใบมีดติดขัด หรือการสูญเสียการควบคุม
- จับเครื่องมือไฟฟ้าบริเวณผิวจับที่หุ้มฉนวนเท่านั้น ขณะปฏิบัติงานซึ่งมีโอกาสที่เครื่องเจียรอาจสัมผัสกับสายไฟที่ซ่อนอยู่ได้** การสัมผัสกับสายไฟ "ที่มีกระแสไฟฟ้าวิ่งผ่าน" จะส่งผลให้ชิ้นส่วนโลหะเปลือยบนเครื่องมือไฟฟ้า "มีกระแสไฟฟ้าวิ่งผ่าน" ด้วยเช่นกัน และผู้ปฏิบัติงานอาจถูกไฟฟ้าช็อตได้
- ระหวางการตัด ให้ใช้ตัวกำหนดรั้วกันการตัดหรือขอบตรงเสมอ** ซึ่งช่วยปรับปรุงความถูกต้องแม่นยำในการตัดและช่วยลดโอกาสในการเกิดกรณีใบมีดติดขัดได้
- ใช้งานใบเลื่อยกับรูเพลลาที่มีขนาดและรูปทรงถูก**

ต้อง (ทรงเพชรกับทรงกลม) ใบมีดที่ไม่สามารถใส่เข้ากับอุปกรณ์ของเลื่อยได้จะทำให้ใบเลื่อยหลุดออกจากศูนย์กลางซึ่งทำให้เกิดการสูญเสียการควบคุม

- h) **ห้ามใช้งานแหวนรองหรือสลักใบมีดที่เสียหายหรือไม่ถูกต้อง** แหวนรองหรือสลักใบมีดจะถูกออกแบบมาสำหรับเลื่อยของคุณโดยเฉพาะ เพื่อประสิทธิภาพการทำงานสูงสุดและการปฏิบัติงานอย่างปลอดภัย

แรงสะท้อน - สาเหตุและคำเตือนที่เกี่ยวข้อง

- แรงสะท้อนจะเกิดขึ้นที่จากใบมีดที่มีรอยบิ่น ที่ติดขัด และที่ผิดรูป ซึ่งทำให้ไม่สามารถควบคุมเลื่อยได้และตัดออกจากชิ้นงานเข้าหาผู้ปฏิบัติงาน

- หากใบมีดมีรอยบิ่นหรือติดขัดอย่างหนักจากการที่รอยตัดบิดลง จะทำให้เกิดปฏิกิริยาของแรงใบมีดและมอเตอร์ที่ติดกลับหาผู้ปฏิบัติงานอย่างฉับพลัน

- หากใบมีดผิดรูปหรือผิดแนวในการตัด ฟันเลื่อยที่ขอบหลังของใบมีดอาจจะเลาะไปยังชิ้นบนสุดของพื้นผิวไม้ได้ ซึ่งทำให้ใบมีดกระเด็นออกจากรอยตัดและติดกลับเข้าหาผู้ปฏิบัติงาน

การติดกลับเป็นผลมาจากการใช้งานผลิตภัณฑ์ที่ไม่ถูกต้องและ/หรือขั้นตอนหรือเงื่อนไขการใช้งานที่ไม่ถูกต้อง ซึ่งสามารถหลีกเลี่ยงได้โดยอ่านข้อควรระวังที่ถูกต้อง ดังต่อไปนี้

- a) **จับด้ามจับของเลื่อยด้วยสองมือให้แน่นและวางตำแหน่งแขนให้รับแรงต้านการแรงสะท้อนได้** วางตำแหน่งร่างกายไว้ทางด้านข้างทั้งสองฝั่งของใบมีดห้ามอยู่แนวเดียวกันกับใบมีด แรงสะท้อนอาจทำให้เลื่อยติดกลับ แต่ผู้ปฏิบัติงานสามารถควบคุมแรงสะท้อนได้ หากปฏิบัติตามข้อควรระวังที่ถูกต้อง

- b) **หากใบมีดติดขัดหรือหากมีการขัดขวางการตัด** ไม้ว่าด้วยเหตุใดก็ตาม ให้ปล่อยมือและถือเลื่อยให้นิ่งจนกว่าใบมีดจะหยุดทำงานอย่างสิ้นเชิง ห้ามพยายามนำเลื่อยออกจากงานหรือดึงเลื่อยกลับขณะที่ใบมีดเคลื่อนไหวอยู่หรือเกิดแรงสะท้อนขึ้น ตรวจสอบและปฏิบัติงานอย่างถูกต้องเพื่อป้องกันไม่ให้ใบมีดติดขัด

- c) **เมื่อเริ่มใช้งานเลื่อยกับชิ้นงานใหม่** ให้วางตำแหน่งใบมีดไว้ตรงกลางรอยตัด เพื่อให้ฟันเลื่อยสัมผัสกับวัสดุ หากใบมีดติดขัด อาจเกิดจากการเริ่มใช้งานเลื่อยใหม่กับชิ้นงาน

- d) **รองรับแรงขนาดใหญ่เพื่อลดความเสี่ยงของการเกิดรอยบิ่นที่ใบมีดและแรงสะท้อน** มีแนวโน้มน้ำหนักขนาดใหญ่จะลดต่ำลงตามน้ำหนักของแผง ต้องมีตัวค้ำใต้แผงทั้งสองฝั่ง โกลส์แนวตัดและโกลส์ขอบแผง

- e) **ห้ามใช้ใบมีดที่เสียหายหรือบิ่น** ใบมีดที่ไม่ได้ลับคมหรือติดตั้งไม่ถูกต้องจะทำให้เกิดรอยตัดแคบซึ่งก่อให้เกิดแรงเสียดทานที่มากเกินไป ใบมีดติดขัด และแรงสะท้อน

- f) **ต้องล็อกคั่นล็อกปรับความเยื้องและความลึกของใบมีดให้แน่น ก่อนดำเนินการตัด** หากการปรับใบมีดเกิดการเปลี่ยนแปลงระหว่างการตัด อาจก่อให้เกิดการติดขัดหรือแรงสะท้อนได้

- g) **จำเป็นต้องระมัดระวังอย่างยิ่ง เมื่อต้องเลื่อยผนังที่มีอยู่หรือบริเวณอื่น ๆ ที่มองไม่เห็น** ใบมีดที่ยื่นออกมาอาจตัดวัตถุที่อาจก่อให้เกิดแรงสะท้อนได้

การทำงานของอุปกรณ์ป้องกันส่วนล่าง

- a) **ตรวจดูอุปกรณ์ป้องกันส่วนล่างว่าปิดสนิทแล้วก่อนใช้งาน** ห้ามใช้งานเลื่อย หากไม่สามารถเคลื่อนย้ายอุปกรณ์ป้องกันส่วนล่างได้อย่างอิสระและไม่สามารถปิดได้ทันที ห้ามหนีบหรือผูกอุปกรณ์ป้องกันส่วนล่างเข้ากับบริเวณเปิดโล่ง หากเลื่อยตกหล่นโดยไม่ได้เจตนา อาจทำให้อุปกรณ์ป้องกันส่วนล่างบิดเบี้ยวได้ ยกอุปกรณ์

ป้องกันส่วนล่างขึ้นด้วยตัวจับแบบพับได้ และตรวจดูให้แน่ใจว่าอุปกรณ์ป้องกันเคลื่อนย้ายได้อย่างอิสระและไม่สัมผัสกับใบมีดหรือชิ้นส่วนอื่นใดในทุก ๆ องศาและความลึกของการตัด

- b) **ตรวจดูอุปกรณ์ทำงานสปริงของอุปกรณ์ป้องกันส่วนล่าง หากอุปกรณ์และสปริงทำงานไม่ถูกต้อง ต้องซ่อมแซมก่อนใช้งาน** อุปกรณ์ป้องกันส่วนล่างอาจทำงานอย่างเชื่องช้าเนื่องจากชิ้นส่วนเสียหาย ตะกอนเหนียว หรือกองเศษชิ้นส่วนไม้ได้

- c) **สามารถพับเก็บอุปกรณ์ป้องกันส่วนล่างได้เองเฉพาะสำหรับการตัดกรณีพิเศษ เช่น "การตัดแบบจ้วงตัด" และ "การตัดประกอบ"** ยกอุปกรณ์ป้องกันส่วนล่างขึ้นด้วยตัวจับแบบพับได้ และปล่อยอุปกรณ์ป้องกันส่วนล่างให้เหมือนกับใบมีดสัมผัสกับวัสดุ สำหรับการเคลื่อนย้ายทั้งหมด อุปกรณ์ป้องกันส่วนล่างควรทำงานได้อัตโนมัติ

- d) **ตรวจดูอุปกรณ์ป้องกันส่วนล่างเป็นประจำว่าครอบคลุมใบมีดหรือไม่** ก่อนนำเลื่อยลงกับพื้น แผงใบมีดที่ไม่มีการป้องกันจะทำให้เกิดแรงสะท้อนกลับและตัดทุกสิ่งตามทาง โปรดระวังขณะที่มีใบมีดหยุดทำงานหลังจากปล่อยสวิตช์

คำแนะนำเพิ่มเติมเรื่องความปลอดภัยและการใช้งาน

โปรดสวมอุปกรณ์ปกป้องการได้ยิน เสียงดังเกินไปอาจทำให้สูญเสียความสามารถในการได้ยิน

โปรดใช้อุปกรณ์ป้องกัน สวมแว่นนิรภัยเสมอเมื่อทำงานกับผลิตภัณฑ์นี้ และนำให้สวมเสื้อผ้าที่ใช้เพื่อการป้องกัน เช่น หน้ากากกันฝุ่น ถุงมือป้องกัน รองเท้ากันส้นที่มีความทนทาน หมวกกันน็อกและเครื่องป้องกันหู

ฝุ่นที่เกิดขณะใช้เครื่องมือนี้อาจเป็นอันตรายต่อสุขภาพ อย่าสูดหายใจเอาฝุ่นดังกล่าวเข้าไป ใช้ระบบการดูดซึมฝุ่นและสวมหน้ากากป้องกันฝุ่นและรองเท้าที่เหมาะสม เช็ดฝุ่นที่สะสมอยู่อกให้หมด ตัวอย่างเช่น ตูดด้วยเครื่องดูดฝุ่น

อย่าใช้ใบเลื่อยซึ่งไม่สอดคล้องกับข้อมูลสำคัญที่ระบุในคู่มือการใช้ จำเป็นต้องเลือกใบเลื่อยที่เหมาะสมสำหรับวัตถุที่ตัด

ใช้เฉพาะใบเลื่อยแบบตัดไม้ที่ระบุในคู่มือนี้เท่านั้น ซึ่งตรงตามมาตรฐาน EN 847-1

ความเร็วฟัดของอุปกรณ์เสริม อย่าน้อยที่สุดจะต้องเท่ากับความเร็วสูงสุดที่มีตัวเลขกำกับอยู่บนเครื่องมือไฟฟ้า

ห้ามล็อกสวิตช์เปิด/ปิดไว้ในตำแหน่ง "เปิด" ขณะใช้งานเลื่อยโดยใช้มือจับ

ห้ามใช้แผ่นขัดกับเครื่องมือ!

ถอดชุดแบตเตอรี่ออกก่อนเริ่มการทำงานใด ๆ กับผลิตภัณฑ์

คำเตือน! วัสดุความเสี่ยงในการเกิดไฟไหม้ การบาดเจ็บส่วนบุคคล และความเสียหายต่อผลิตภัณฑ์ จากการสั่นไหว อย่างรุนแรง เครื่องมือ ก่อนแบตเตอรี่ หรือเครื่องชาร์จไฟลงในของเหลวหรือปล่อยให้ของเหลวซึมเข้าสู่ภายใน ของเหลวที่มีฤทธิ์กัดกร่อนหรือนำไฟฟ้าอาจก่อให้เกิดการสั่นไหวได้ เช่น น้ำมัน สารเคมีทางอุตสาหกรรมบางชนิด และผลิตภัณฑ์ฟ็อกสิหรือมีส่วนผสมการฟอกสี เป็นต้น

ชาร์จชุดแบตเตอรี่ System M18 ด้วยตัวชาร์จสำหรับ System M18 เท่านั้น อย่าใช้แบตเตอรี่จากระบบอื่น ๆ

ห้ามเปิดทำลายแบตเตอรี่และเครื่องชาร์จและเก็บไว้ในห้องที่แห้งเท่านั้น เก็บให้แห้งทุกครั้ง

คำแนะนำการทำความสะอาด

ปรับความเร็วการป้อนเพื่อหลีกเลี่ยงการทำให้ใบเลื่อยร้อนเกินไป และหลีกเลี่ยงการละลายของวัสดุที่เป็นพลาสติกระหว่างการตัด

สภาพการใช้งานที่กำหนด

เครื่องเจดองอิเล็กทรอนิกส์นี้สามารถตัดได้ตามแนวยาวและมี
ความแม่นยำในเนื้อไม้สูง

เบรกไฟฟ้า

เบรกไฟฟ้าจะทำงานเมื่อปล่อยไกเพื่อทำให้ใบเลื่อยหยุดและช่วย
ให้คุณสามารถทำงานต่อได้ โดยทั่วไปแล้ว ใบเลื่อยจะหยุดภายใน
สองวินาที อย่างไรก็ตาม อาจเกิดความล่าช้าระหว่างช่วงเวลาที่คุณ
ปล่อยไกและเบรกทำงานได้ ในบางครั้ง เบรกอาจจับใบเลื่อยไม่อยู่
เลย หากเบรกจับใบเลื่อยไม่อยู่บ่อยครั้ง จำเป็นต้องส่งใบเลื่อยให้ศูนย์
บริการที่ได้รับอนุญาตของ MILWAUKEE ซ่อมบำรุง คุณต้องรอ
จนกว่าใบเลื่อยจะหยุดสนิทก่อนนำไปเลื่อยออกจากชิ้นงานเสมอ

แบตเตอรี่

ชุดแบตเตอรี่ใหม่มีขีดความจุที่ลดลงหลังจากการชาร์จและ
ปล่อย 4-5 ครั้ง ควรจะชาร์จชุดแบตเตอรี่ที่ยังไม่ได้ถูกนำมาใช้
ระยะหนึ่งก่อน การใช้งาน

ประสิทธิภาพของชุดแบตเตอรี่จะลดลงหากอุณหภูมิสูงกว่า 50°C
(122°F) หลีกเลี่ยงไม่ให้ถูกแดดหรือความร้อนเป็นเวลานาน
(เสี่ยงต่อความร้อนเกิน)

ต้องหมั่นดูแลความสะอาดหน้าสัมผัสตัวชาร์จกับชุดแบตเตอรี่

เพื่อยืดอายุการใช้งาน ควรชาร์จแบตเตอรี่ให้เต็มหลังการใช้งาน
ชุดแบตเตอรี่ใหม่มีขีดความจุที่ลดลงหลังจากการชาร์จและ
ปล่อย 4-5 ครั้ง ควรจะชาร์จชุดแบตเตอรี่ที่ยังไม่ได้ถูกนำมาใช้
ระยะหนึ่งก่อน การใช้งาน

เพื่อรักษาอายุแบตเตอรี่ให้มากที่สุด ให้ถอดชุดแบตเตอรี่ออกจาก
ตัวชาร์จเมื่อชาร์จไฟเต็ม

สำหรับชุดแบตเตอรี่ที่ต้องการเก็บไว้มากกว่า 30 วัน: เก็บชุด
แบตเตอรี่ไว้ที่อุณหภูมิต่ำกว่า 27°C และหลีกเลี่ยงความชื้น เก็บ
ชุดแบตเตอรี่ไว้ที่ประจุ 30% - 50% ให้ชาร์จแบตเตอรี่ตามปกติ
ทุกครั้งเดือนหนึ่ง

ห้ามทิ้งแบตเตอรี่ที่ใช้แล้วกับขยะรีไซเคิลหรือโดยการเผาทำลาย
ผู้แทนจำหน่ายของ MILWAUKEE มีข้อเสนอในการกู้คืนแบตเตอรี่
เก่าเพื่อปกป้องสภาพแวดล้อมของเรา

ไม่เก็บชุดแบตเตอรี่ไว้รวมกับวัตถุอื่นที่เป็นโลหะ (เสี่ยงต่อการ
ลัดวงจร)

ชาร์จชุดแบตเตอรี่ System M18 ด้วยตัวชาร์จสำหรับ System
M18 เท่านั้น อย่าใช้แบตเตอรี่จากระบบอื่น ๆ

ห้ามเปิดทำลายแบตเตอรี่และเครื่องชาร์จและเก็บไว้ในห้องที่แห้ง
เท่านั้น เก็บก่อนแบตเตอรี่และอุปกรณ์ชาร์จในที่แห้งตลอดเวลา

กรดแบตเตอรี่อาจรั่วซึมจากแบตเตอรี่ที่เสียหายภายใต้อุณหภูมิสูง
หรือการใช้งานที่หนักมากเกินไป หากสัมผัสกับกรดแบตเตอรี่ ให้
ล้างออกทันทีด้วยน้ำสบู่ หากกรดแบตเตอรี่เข้าตา ล้างตาให้ทั่ว
ด้วยน้ำอย่างน้อย 10 นาทีและไปพบแพทย์ทันที

ห้ามไม่ให้มีชิ้นส่วนที่เป็นโลหะในส่วนแบตเตอรี่ของตัวชาร์จ (เสี่ยง
ลัดวงจร)

ระบบป้องกันของชุดแบตเตอรี่

ในกรณีเกิดแรงขั้วสูงที่สุด การติดขัด การหยุดชะงัก และไฟฟ้า
ลัดวงจรที่ก่อให้เกิดกระแสไฟแรงสูง ผลิตภัณฑ์จะหยุดทำงาน
ประมาณ 2 วินาที จากนั้นผลิตภัณฑ์จะปิดการทำงาน การรีเซ็ต
ปล่อยไก ภายใต้สถานการณ์รุนแรง อุณหภูมิภายในของแบตเตอรี่
อาจจะสูงเกินไป หากเกิดขึ้นนี้ขึ้น แบตเตอรี่จะดับ วางแบตเตอรี่บน
ที่ชาร์จเพื่อชาร์จและตั้งค่านับ

การเคลื่อนย้ายแบตเตอรี่ลิเธียม

แบตเตอรี่ลิเธียมไอออนอยู่ภายใต้ข้อกำหนดตามกฎหมายของ

สินค้าอันตราย

การขนส่งแบตเตอรี่เหล่านี้ต้องกระทำตามกฎหมายระเบียบและข้อบังคับ
ของท้องถิ่น ของประเทศ และระหว่างประเทศ

ผู้ใช้สามารถขนส่งแบตเตอรี่จากถนนได้โดยไม่มีข้อกำหนดใดๆ
เพิ่มเติม

การขนส่งแบตเตอรี่ลิเธียมไอออนเชิงพาณิชย์โดยนิติบุคคลอื่นต้อง
ดำเนินการภายใต้กฎระเบียบว่าด้วยสินค้าที่มีอันตราย การเตรียม
การขนส่งและการขนส่งต้องดำเนินการโดยบุคลากรที่ผ่านการฝึก
อบรมมาแล้วเท่านั้น และในระหว่างดำเนินการต้องมีผู้เชี่ยวชาญที่
เกี่ยวข้องคอยกำกับดูแล

เมื่อขนย้ายแบตเตอรี่:

ตรวจสอบให้แน่ใจว่าหัวต่อแบตเตอรี่ได้รับการปกป้องและหุ้มฉนวน
เพื่อป้องกันไฟฟ้าลัดวงจร โปรดตรวจดูให้แน่ใจว่าแบตเตอรี่ได้รับ
การบรรจุหีบห่ออย่างมั่นคงเพื่อป้องกันการขยับเขยื้อน ห้ามเคลื่อน
ย้ายแบตเตอรี่ที่แตกหรือรั่ว ตรวจสอบกับบริษัทจัดส่งเพื่อขอคำ
แนะนำเพิ่มเติม

การบำรุงรักษา

ตรวจสอบให้แน่ใจว่าได้ถอดปลั๊กเครื่องมือก่อนตัดหรือใส่ใบเลื่อย
ทำความสะอาดเครื่องมือและระบบป้องกันด้วยผ้าแห้ง

นำยาทำความสะอาดและสารละลายบางชนิดเป็นอันตรายต่อ
พลาสติกและชิ้นส่วนฉนวนอื่น ๆ

หมั่นทำความสะอาดตามจับเครื่องมือ เช็ดให้แห้งเพื่อป้องกันการ
คราบน้ำมันหรือจารึก

ตรวจสอบการทำงานของอุปกรณ์ป้องกัน

มีการบำรุงรักษาและการทำความสะอาดเป็นประจำให้บริการตลอด
อายุการใช้งาน รวมถึงการจัดการอย่างปลอดภัย

ต้องให้ช่องระบายอากาศเปิดโล่งอยู่ตลอดเวลา

ทำความสะอาดฝุ่นเป็นประจำ ทำความสะอาดขี้เลื่อยที่สะสมใน
เลื่อย เพื่อหลีกเลี่ยงความเสี่ยงในการเกิดอัคคีภัย

ใช้อุปกรณ์เสริมและชิ้นส่วนสำรองของ Milwaukee เท่านั้น หาก
จำเป็นต้องเปลี่ยนส่วนประกอบที่ไม่ได้อธิบายไว้ โปรดติดต่อศูนย์
บริการของ MILWAUKEE (ดูที่รายการการรับประกัน/ที่อยู่ของ
ศูนย์บริการของเรา)

ท่านสามารถส่งภาพกระจายชิ้นส่วนประกอบของผลิตภัณฑ์ได้
หากต้องการ โปรดระบุประเภทผลิตภัณฑ์ที่พิมพ์พร้อมหมายเลข
อนุกรมบนฉลาก และส่งชื่อเครื่องที่ตัวแทนบริการภายในท้องถิ่น
ของคุณ

เครื่องหมาย



ระวัง! ค่าเตือน! อันตราย!



โปรดอ่านคำแนะนำอย่างระมัดระวังก่อนเริ่มใช้
เครื่องมือ



สวมแว่นตานิรภัยทุกครั้งที่ใช้ผลิตภัณฑ์นี้



ถอดชุดแบตเตอรี่ออกก่อนเริ่มกระทำกรัด ๆ กับ
ผลิตภัณฑ์



อุปกรณ์เสริม - ไม่รวมอยู่ในผลิตภัณฑ์มาตรฐาน
มีให้เป็นอุปกรณ์เสริม



อย่าทิ้งเครื่องมือไฟฟ้า แบตเตอรี่ แบตเตอรี่ชนิด
ชาร์จซ้ำได้ร่วมกับขยะในครัวเรือน ต้องทิ้งเครื่อง
มือไฟฟ้าและแบตเตอรี่ที่หมดอายุการใช้งานแยก
ต่างหากและนำไปยังสถานที่รีไซเคิลที่เป็นมิตร
กับสิ่งแวดล้อม ตรวจสอบกับผู้จำหน่ายในท้องถิ่น
ของคุณหรือร้านค้าปลีกสำหรับคำแนะนำในการ
รีไซเคิลและจุดเก็บรวบรวม



ทิศทางกรหมุน

n₀

ความเร็วโดยไม่มีภาระโหลด



กระแสตรง

V

แรงดันไฟฟ้า

Tegangan baterai	18 V
Kecepatan tanpa beban	5800 min ⁻¹
Diameter mata gergaji x diameter lubang	190 x 30 mm
Ketebalan bilah gergaji	1,6 mm
Mata gergaji	24
Kedalaman pemotongan maksimum (0° / 45° / 50°)	66 / 48 / 43 mm
Bobot sesuai dengan Prosedur EPTA 01/2014 (Li-ion 2,0 Ah / 12,0 Ah)	4,3 kg – 5,4 kg
Suhu pengoperasian sekitar yang direkomendasikan	-18°C – +50°C
Paket baterai yang direkomendasikan	M18B, M18 HB
Pengisi daya yang direkomendasikan	M12-18C, M12-18FC, M12-18AC, M12-18C3

Informasi kebisingan

Nilai terukur yang ditentukan sesuai EN 62841. Biasanya, level kebisingan tertimbang A dari alat adalah:

Tingkat tekanan suara (K Ketidakpastian=3dB(A))	93,5 dB(A)
Tingkat daya suara (K Ketidakpastian=3dB(A))	104,5 dB(A)

Pakailah pelindung telinga!

Informasi vibrasi

Nilai total vibrasi (jumlah vektor triaksial) ditentukan sesuai dengan EN 62841

Penggergajian kayu i-Ion 2,0 Ah): Nilai $a_{h,w}$ emisi getaran	1,8 m/s ²
K Ketidakpastian=	1,5 m/s ²

PERINGATAN!

Tingkat emisi getaran yang diberikan dalam lembar informasi ini telah diukur sesuai dengan uji terstandar yang diberikan dalam EN 62841 dan dapat digunakan untuk membandingkan satu produk dengan yang lainnya. Dapat digunakan untuk penilaian pendahuluan terhadap paparan.

Tingkat emisi getaran yang dinyatakan mewakili penggunaan utama produk ini. Namun, jika produk digunakan untuk penggunaan yang berbeda, dengan aksesoris yang berbeda, atau pemeliharaan yang kurang memadai, maka emisi getaran mungkin akan berbeda. Hal ini dapat meningkatkan tingkat paparan secara signifikan selama periode kerja total.

Estimasi tingkat paparan terhadap getaran juga harus diperhitungkan pada saat produk dimatikan atau ketika dijalankan tetapi tidak benar-benar bekerja. Hal ini dapat menurunkan tingkat paparan secara signifikan selama periode kerja total.

Tentukan langkah-langkah keselamatan tambahan untuk melindungi operator dari efek getaran seperti: memelihara produk dan aksesoris, menjaga agar tangan tetap hangat, dan mengelola pola kerja.

⚠ PERINGATAN! Baca semua peringatan keselamatan, petunjuk, ilustrasi, dan spesifikasi yang disertakan bersama produk. Jika tidak mematuhi peringatan dan petunjuk, dapat berakibat sengatan listrik, kebakaran, dan/atau cedera parah.

Simpan semua peringatan dan petunjuk sebagai referensi sewaktu-waktu.

⚠ PERINGATAN KESELAMATAN GERGAJI SIRKULAR

Prosedur pemotongan

a) **⚠ BAHAYA!** Jauhkan tangan dari pemotongan dan bilah pemotongan. Pegang pegangan bantu atau kerangka motor dengan tangan kedua. Jika kedua tangan

memegang gergaji, maka keduanya tidak dapat terkena bilah.

- b) **Jangan menggapai bagian bawah benda kerja.** Pelindung tidak bisa melindungi Anda dari bilah gergaji yang berada di bawah benda kerja.
- c) **Sesuaikan kedalaman pemotongan dengan ketebalan benda kerja.** Bilah gergaji penuh harus terlihat di bawah benda kerja, kurang dari satu mata gergaji penuh.
- d) **Jangan sekali-kali memegang benda kerja di tangan Anda atau di kaki Anda saat memotong. Pasang benda kerja ke platform yang stabil.** Penting untuk menyangga benda kerja dengan benar untuk meminimalkan paparan tubuh, tersangkutnya bilah gergaji, atau kehilangan kendali.

- e) **Pegang alat listrik ini hanya di permukaan gergam berinsulasi, saat melakukan pekerjaan di mana alat pemotongan dapat bersentuhan dengan perkabelan tersembunyi.** Kontak dengan kabel yang "beraliran listrik" juga akan membuat komponen logam perkakas listrik yang terbuka menjadi "beraliran listrik" dan membuat operator tersetrum.
- f) **Saat merobek, selalu gunakan pagar sobekan atau panduan tepi lurus.** Hal ini meningkatkan keakuratan potongan dan mengurangi kemungkinan tersangkutnya bilah gergaji.
- g) **Selalu gunakan bilah gergaji dengan ukuran dan bentuk lubang punjung yang benar (wajik versus bulat).** Bilah gergaji yang tidak sesuai dengan perangkat keras pemasangan gergaji akan lepas dari pusatnya, menyebabkan hilangnya kendali.
- h) **Jangan pernah menggunakan cincin atau baut yang rusak atau yang salah.** Cincin dan baut bilah gergaji dirancang khusus untuk gergaji Anda, untuk kinerja dan keamanan operasi yang optimal.

Sentakan - Penyebab dan peringatan terkait

- Sentakan adalah reaksi tiba-tiba pada bilah gergaji yang terjepit, tersangkut atau tidak sejajar, menyebabkan gergaji yang tidak terkendali terangkat dan keluar dari benda kerja mengarah ke operator.

- Saat bilah gergaji terjepit atau tersangkut rapat oleh kerf yang menutup, rumah bilah dan reaksi motor mendorong unit tersebut dengan cepat kembali ke arah operator.

- Jika bilah gergaji menjadi bengkok atau tidak sejajar dengan potongannya, gerigi di tepi belakang bilah dapat masuk ke permukaan atas kayu, menyebabkan bilah tersebut keluar dari kerf dan terlempar kembali ke arah operator.

Sentakan adalah akibat penyalahgunaan produk dan/atau prosedur atau kondisi operasi yang salah dan dapat dihindari dengan melakukan tindakan pencegahan sebagaimana disebutkan di bawah ini:

- a) **Pertahankan pegangan yang kuat dengan kedua tangan pada gergaji dan posisikan lengan Anda untuk melawan kekuatan sentakan.** Posisikan tubuh Anda di salah satu sisi bilah, tapi tidak sejajar dengan bilah tersebut. Sentakan bisa menyebabkan gergaji terlempar ke belakang, tapi kekuatan sentakan bisa dikendalikan oleh operator, jika tindakan pencegahan yang tepat telah dilakukan.
- b) **Saat bilah gergaji tersangkut, atau saat pemotongan disela karena alasan apa pun, lepaskan pemicu dan pegang gergaji tanpa bergerak dalam material sampai bilah gergaji berhenti sepenuhnya.** Jangan pernah mencoba melepaskan gergaji dari pekerjaan atau menarik gergaji ke belakang sementara bilah gergaji bergerak atau dapat terjadi sentakan. Periksa dan lakukan tindakan

perbaikan untuk mengurangi penyebab bilah gergaji tersangkut.

- c) **Saat me-restart gergaji di dalam benda kerja, tancapkan mata gergaji di kerf sehingga gigi gergaji tidak lekat ke dalam bahan.** Jika bilah gergaji tersangkut, bilah tersebut dapat bergerak naik atau tersentak dari benda kerja saat gergaji dihidupkan kembali.
- d) **Untuk panel besar, beri penyangga untuk meminimalisir risiko bilah gergaji terjepit dan menyentak.** Panel besar cenderung melorot dikarenakan beratnya. Penyangga harus ditempatkan di bawah panel pada kedua sisi, di dekat garis potong dan di dekat tepi panel.
- e) **Jangan gunakan bilah yang tumpul atau rusak.** Bilah yang tidak ditajamkan atau dipasangkan dengan tidak semestinya menghasilkan kerf sempit yang menyebabkan gesekan berlebihan, tersangkutnya bilah gergaji dan sentakan.
- f) **Tuas pengunci kedalaman bilah dan pengatur bevel harus kencang dan terkunci sebelum melakukan pemotongan.** Jika pengatur bilah bergeser saat pemotongan, hal itu dapat menyebabkan sangkutan dan sentakan.
- g) **Lebih waspadalah saat menggergaji ke dalam dinding atau area tak terlihat lainnya.** Bilah gergaji yang terjulur bisa memotong benda yang dapat menyebabkan sentakan.

Fungsi pelindung bawah

- a) **Periksa pelindung bawah untuk melihat apakah sudah tertutup dengan baik sebelum digunakan.** Jangan mengoperasikan gergaji jika pelindung bawah tidak bergerak bebas dan menutup seketika. Jangan pernah menjepit atau mengikat pelindung bawah ke posisi terbuka. Jika gergaji terjatuh secara tidak sengaja, pelindung bawah mungkin jadi bengkok. Angkat pelindung bawah dengan tuas penarikan dan pastikan pelindung bergerak dengan bebas dan tidak menyentuh bilah atau bagian lainnya, di semua sudut dan kedalaman pemotongan.
- b) **Periksa pengoperasian pegas pelindung bawah.** Jika pelindung dan pegas tidak beroperasi dengan semestinya, keduanya harus diperbaiki sebelum digunakan. Pelindung bawah dapat beroperasi dengan lambat karena ada bagian yang rusak, endapan lengket, atau penumpukan puing-puing.
- c) **Pelindung bawah dapat ditarik kembali (dibatalkan) secara manual hanya untuk pemotongan khusus seperti "pemotongan lubang di tengah" dan "pemotongan majemuk".** Naikkan pelindung bawah di dekat tuas penarikan dan begitu bilah gergaji masuk ke dalam bahan, pelindung bawah harus dilepaskan. Untuk penggergajian lainnya, pelindung bawah harus beroperasi secara otomatis.

- d) **Selalu pastikan pelindung bawah menutupi bilah gergaji sebelum meletakkan gergaji di bangku atau lantai.** Bilah yang tidak terlindungi, dan meluncur akan menyebabkan gergaji bergerak mundur, memotong apa pun yang berada di jalurnya. Perhatikan waktu yang dibutuhkan bilah gergaji untuk berhenti setelah sakelar dilepaskan.

PETUNJUK KESELAMATAN DAN KERJA TAMBAHAN

Pakai pelindung telinga. Berada di lingkungan yang bising dapat menyebabkan gangguan pendengaran.

Gunakan peralatan pelindung. Selalu kenakan kaca mata pelindung saat bekerja menggunakan produk ini. Dianjurkan memakai pakaian pelindung, seperti masker debu, sarung tangan pelindung, sepatu alas karet yang kokoh, helm, dan pelindung telinga.

Debu yang timbul saat menggunakan alat ini dapat membahayakan kesehatan. Jangan menghirup debu. Gunakan sistem penyedot debu dan masker debu yang tepat. Buang semua kumpulan debu, mis. dengan pembersih vakum.

Jangan menggunakan gergaji yang tidak sesuai dengan data kunci yang diberikan dalam petunjuk penggunaan ini.

Pilihlah mata gergaji yang cocok untuk material yang sedang dipotong.

Hanya gunakan pisau pengerjaan kayu sebagaimana ditentukan pada manual ini, yang sesuai dengan EN 847-1.

Kecepatan terukur aksesoris tersebut setidaknya harus sama dengan kecepatan maksimum yang ditandai di alat listrik ini.

Jangan memusatkan tombol on/off pada posisi "on" saat menggunakan gergaji dengan cara digenggam.

Jangan gunakan cakram abrasif di mesin ini!

Lepaskan paket baterai sebelum memulai pekerjaan apa pun pada produk.

PERINGATAN! Untuk mengurangi risiko kebakaran, cedera pribadi, dan kerusakan produk akibat hubungan arus pendek, jangan pernah merendam alat, baterai atau charger Anda dalam cairan atau membiarkan cairan mengalir di dalamnya. Cairan korosif atau konduktif, seperti air laut, bahan kimia industri tertentu, dan produk pemutih atau yang mengandung pemutih, dan sebagainya, dapat menyebabkan hubungan arus pendek.

Hanya gunakan pengisi daya System M18 untuk mengisi daya paket baterai System M18. Jangan menggunakan unit baterai dari sistem lain.

Jangan sekali-kali membuka unit baterai dan pengisi daya serta hanya simpan di tempat kering. Jaga tetap kering setiap saat.

PETUNJUK KERJA

Sesuaikan kecepatan gerakan pemotongan untuk menghindari tepi mata gergaji terlalu panas dan untuk menghindari material plastik meleleh saat pemotongan.

KONDISI PENGGUNAAN KHUSUS

Gergaji lingkaran elektronik ini dapat memotong kayu ke arah memanjang dan menyudut dengan tepat.

REM ELEKTRIK

Rem elektrik bekerja ketika pemicu dilepaskan, menyebabkan bilah berhenti dan memungkinkan Anda untuk melanjutkan pekerjaan. Secara umum, bilah gergaji akan berhenti dalam 2 detik. Namun demikian, mungkin akan ada jeda antara waktu Anda melepaskan pemicu dan saat rem bekerja. Sesekali, rem bisa jadi tidak bekerja sama sekali. Jika rem tidak bekerja berkali-kali, gergaji perlu diperbaiki oleh fasilitas perbaikan resmi MILWAUKEE. Anda harus menunggu bilah gergaji benar-benar berhenti sebelum melepaskan gergaji dari benda kerja.

BATERAI

Pek baterai yang belum digunakan dalam satu jangka masa perlu dicas semula sebelum digunakan.

Suhu yang melebihi 50°C (122°F) akan mengurangi kinerja paket baterai. Hindari paparan berkepanjangan terhadap panas atau sinar matahari (risiko panas berlebihan).

Kontak pada pengisi daya dan paket baterai harus dijaga kebersihannya.

Untuk masa pemakaian optimal, paket baterai harus diisi dayanya hingga penuh setelah digunakan. Pek baterai yang belum digunakan dalam satu jangka masa perlu dicas semula sebelum digunakan.

Untuk memaksimalkan masa pemakaian baterai, lepaskan paket baterai dari pengisi daya setelah terisi sepenuhnya.

Untuk penyimpanan paket baterai lebih dari 30 hari: Simpan paket baterai jika suhu berada di bawah 27°C dan jauhkan dari kelembapan. Simpan paket baterai dalam kondisi terisi dayanya 30% - 50%. Jika penyimpanan paket baterai mencapai enam bulan, isi daya baterai seperti biasa.

Jangan membuang unit baterai bekas dalam sampah rumah tangga atau membakarnya. Distributor MILWAUKEE menawarkan untuk mengambil baterai lama guna melindungi lingkungan kita.

Jangan menyimpan paket baterai bersama benda logam (risiko arus pendek).

Hanya gunakan pengisi daya System M18 untuk mengisi daya paket baterai System M18. Jangan menggunakan unit baterai dari sistem lain.

Jangan sekali-kali membuka unit baterai dan pengisi daya serta hanya simpan di tempat kering. Jaga kemasan baterai dan pengisi daya tetap kering di sepanjang waktu.

Asam baterai dapat merembes dari baterai yang rusak akibat beban atau suhu yang ekstrem. Jika asam baterai mengenai Anda, segera cuci dengan sabun dan air. Jika mengenai mata, bilas sebanyak-banyaknya selama setidaknya 10 menit dan segera dapatkan penanganan medis.

Tidak ada komponen logam yang diperbolehkan memasuki kompartemen baterai pada pengisi daya (risiko arus pendek).

PERLINDUNGAN KEMASAN BATERAI

Dalam kondisi torsi yang sangat tinggi, tersangkut, mogok, dan korsleting yang menyebabkan arus tinggi, produk akan berhenti selama sekitar 2 detik kemudian akan mati. Untuk menyetel ulang, lepaskan pemacu. Dalam kondisi ekstrem, suhu dalam baterai dapat meningkat. Jika hal ini terjadi, baterai akan padam. Letakkan baterai pada pengisi daya untuk diisi dan disetel ulang.

MENGANGKUT BATERAI LITUM

Baterai litium-ion tunduk pada persyaratan Legislası Barang Berbahaya.

Pengangkutan baterai ini harus dilakukan sesuai regulasi dan peraturan daerah, nasional, dan internasional.

Pengguna dapat membawa baterai melalui jalan darat tanpa persyaratan lebih lanjut.

Pengangkutan komersial baterai Litium-ion oleh pihak ketiga tunduk pada peraturan Barang Berbahaya. Persiapan pengangkutan dan pengangkutan harus dilakukan oleh orang yang terlatih dan prosesnya harus didampingi oleh pakar yang terkait.

Ketika mengangkut baterai:

Pastikan bahwa terminal kontak baterai terlindungi dan terisolasi untuk mencegah korsleting. Pastikan wadah baterai sudah dikencangkan agar tidak terpengaruh oleh pergerakan di dalam pengemasannya. Jangan mengangkut baterai yang retak atau bocor. Tanyakan kepada perusahaan pengiriman untuk memperoleh pemberitahuan lebih lanjut.

PEMELIHARAAN

Pastikan untuk melepas alat dari sumber listrik sebelum melepas atau memasang bilah gergaji.

Bersihkan alat dan sistem pelindung dengan kain kering.

Pelarut dan bahan pembersih tertentu berbahaya untuk plastik dan bagian terisolasi lainnya.

Jaga gagang peralatan tetap bersih, kering, dan bebas dari minyak atau lemak.

Periksa fungsi pelindung.

Pemeliharaan dan pembersihan rutin memberikan masa penggunaan yang panjang dan penanganan yang aman.

Slot ventilasi produk tidak boleh tertutup sepanjang waktu.

Bersihkan debu secara teratur. Keluarkan serbuk gergaji yang telah terkumpul di dalam gergaji agar terhindar dari risiko kebakaran.

Gunakan hanya aksesori MILWAUKEE dan suku cadang MILWAUKEE. Jika komponen yang belum dijelaskan harus diganti, hubungi salah satu dari pusat layanan MILWAUKEE kami (lihat daftar alamat

layanan/garansi kami).

Jika diperlukan, gambar pecahan komponen dapat dipesan. Sebutkan tipe produk dan nomor seri yang tertera pada label dan pesanlah gambarnya pada agen layanan setempat.

SIMBOL



PERHATIAN! PERINGATAN! BAHAYA!



Baca petunjuk dengan cermat sebelum memulai menggunakan produk.



Selalu pakai kacamata goggle saat menggunakan produk ini.



Lepaskan paket baterai sebelum memulai pekerjaan apa pun pada produk.



Aksesori - Tidak disertakan dalam produk standar, tersedia sebagai aksesori.



Jangan membuang alat-alat listrik, baterai/baterai isi ulang bersama-sama dengan sampah rumah tangga. Peralatan listrik dan baterai yang telah mencapai akhir masa pakainya harus dikumpulkan secara terpisah dan dikembalikan ke fasilitas daur ulang yang kompatibel terhadap lingkungan. Tanyakan kepada pihak berwenang atau peritel setempat mengenai daur ulang dan titik pengumpulan.



Arah rotasi

n_0

Kecepatan tanpa beban



Arus Search

V

Voltase





